

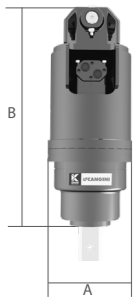

DER ERDBOHRER MODELL ATC IST AUS QUALITATIV HOCHWERTIGEM STAHL GEFERTIGT UND DANK DER OPTIMAL AUF DEN DURCHMESSER ABGESTIMMTEN LÄNGE DER SCHNECKE FÜR EIN SCHNELLES UND EFFIZIENTES ARBEITEN AUSGELEGT. DIE DURCHGEHENDE SPIRALFORM GEWÄHRLEISTET EINE FÜR DEN AUSHUB OPTIMALE STELLUNG DER ZÄHNE; DAS ABGETRAGENE MATERIAL WIRD ZUR MITTE DER SCHNECKE GELEITET UND SO ZERTRÜMMERT, DASS DIE SCHNECKE NICHT VERKLEBT. DANK DER DIVERSEN KOMBINATIONEN GIBT ES FÜR JEDE BODENBESCHAFFENHEIT VON WEICHEN ÜBER STEINIGE, GEMISCHTE UND SOGAR VEREISTE BÖDEN DIE IDEALE LÖSUNG. DER ERDBOHRER WIRD KOMPLETT MIT ZWEI SCHLÄUCHEN GELIEFERT.

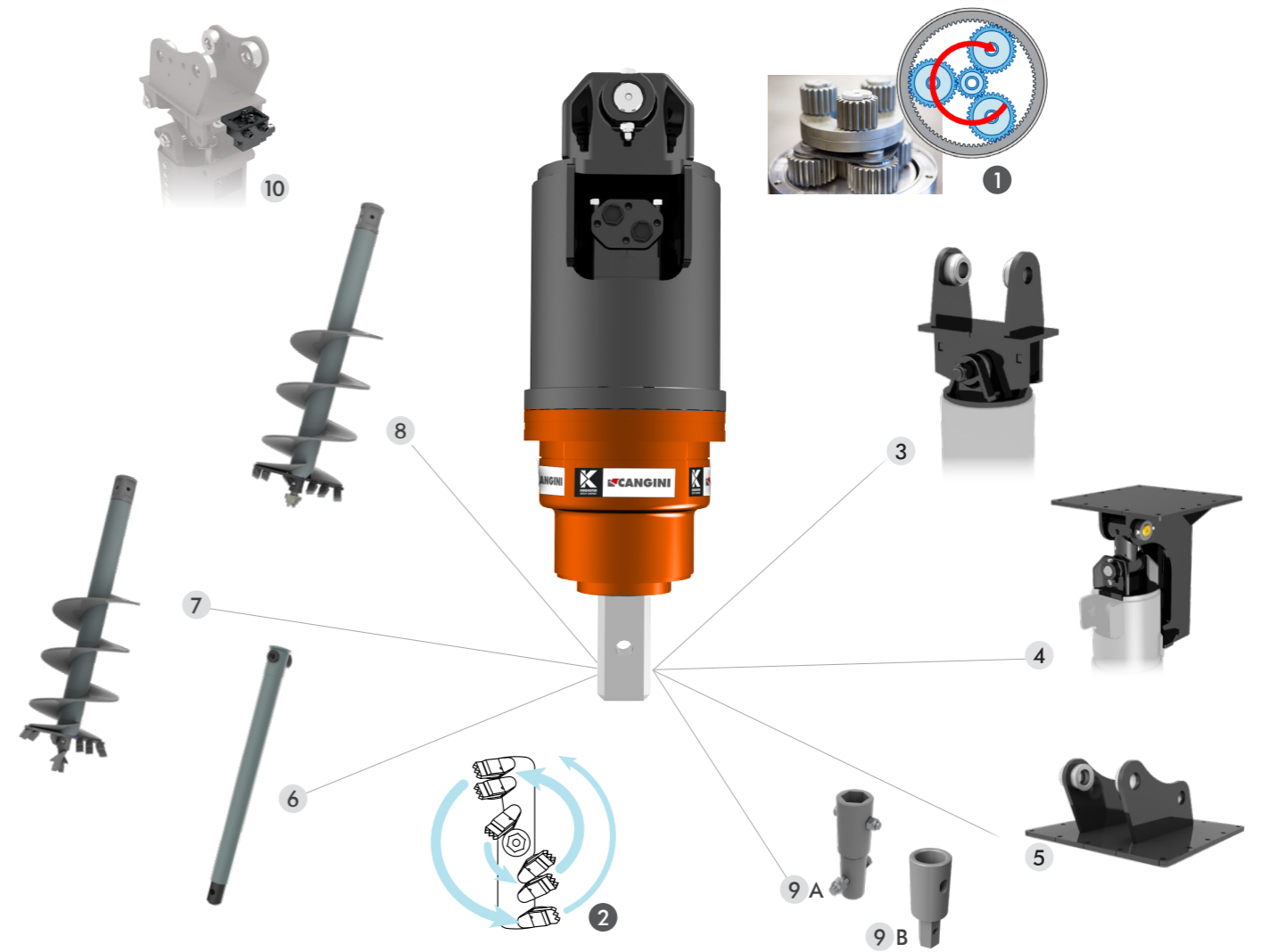

	TONS	1,0 - 2,0	1,5 - 3,0	2,5 - 4,5	4,0 - 8,0	8,0 - 15,0	10,0 - 15,0	15,0 - 22,0
	MOD.	ATC150	ATC250	ATC350	ATC550	ATC1000	ATC1500	ATC2500
A	MM	200	200	245	270	290	290	345
B	MM	690	690	775	905	1025	1025	1250
BOHRERKUPPLUNG	MM	Ø65	Ø65	Ø65	QUADRAT 75 MM	QUADRAT 75 MM	QUADRAT 75 MM	QUADRAT 75 MM
kg OHNE KUPPLUNG	KG	65	66	98	140	230	240	355
BOHRERROTATION	RPM	44-98	36-87	42-90	30-87	27-58	20-43	12-26
MIN - MAX	L/MIN	20-45	27-65	40-85	40-115	70-150	80-170	80-170
MAX	BAR	205	240	240	260	260	240	240
MAX. DREHMOMENT	N/M	1500	2800	3600	5500	10600	15000	25000
BOHRERLÄNGE	MM	1200	1200	1200	1500	1800	1800	1800
BOHRERKLASSE		S4	S4	S4	S5	S6	S6	S6



STANDARD TECHNISCHE DATEN

1 PLANETENUNTERSETZUNGSGETRIEBE

ZUR REDUZIERUNG DER GESCHWINDIGKEIT. GEWÄHRLEISTET DANK EINER REDUZIERTEN ROTATIONSLEISTUNG AUCH AUF MASCHINEN MIT NIEDRIGEN HYDRAULISCHEN LEISTUNGEN GUTE RESULTATE.

2 BEFESTIGUNG DER ZÄHNE

DAS PATENTIERTE SYSTEM GEWÄHRLEISTET EIN SICHERES ARRETIEREN DER ZÄHNE UND SCHÜTZT DIESE VOR BRUCH DURCH STÖSSE. DIE ZÄHNE SIND SO ANGEORDNET, DASS DER AUSHUB OPTIMIERT WIRD.

NB : DAS GERÄT WIRD KOMPLETT MIT SCHLAUCHLEITUNGEN GELIEFERT

ZUBEHÖR

3 KUPPLUNG MIT EINEM ZAPFEN

4 5 GELENK MIT HALTERUNG

ERMÖGLICHT DAS BOHREN IN DER HORIZONTALEN. VERHINDERT DAS SCHWINGEN DES BOHRERS BEIM ENTFERNEN DER ERDE UND ERMÖGLICHT SO EINEN SICHEREN TRANSPORT UND DAS PRÄZISE AUSRICHTUNG DER LÖCHER. DER SATTEL FÜR HALTERUNG IST OBLIGATORISCH MIT DEM KAUF DER OPTIONALEN GELENK MIT HALTERUNG.

6 VERLÄNGERUNG S4 - S5 - S6 1000MM

7 STANDARDBOHRER S4 - S5 - S6

FÜR BÖDEN MIT MITTLERER KONSISTENZ, MÖGLICHKEIT ZUM AUSTAUSCHEN DER EINSÄTZE UND DER WERKZEUGZENTRIERUNG ZUR WIEDERHERSTELLUNG DER URSPRÜNGLICHEN BEDINGUNGEN.

8 FELSBOHRER S4 - S5 - S6

FÜR SEHR HARTE, MIT STEINEN ODER FELS DURCHSETZTE BÖDEN.

9 ADAPTER FÜR BOHRER MT - ATC (A) ADAPTER FÜR BOHRER ATC - MT (B)

10 DRUCKREDUZIERVENTIL UND UMKEHRVENTIL

AUF ANFRAGE VERFÜGBAR

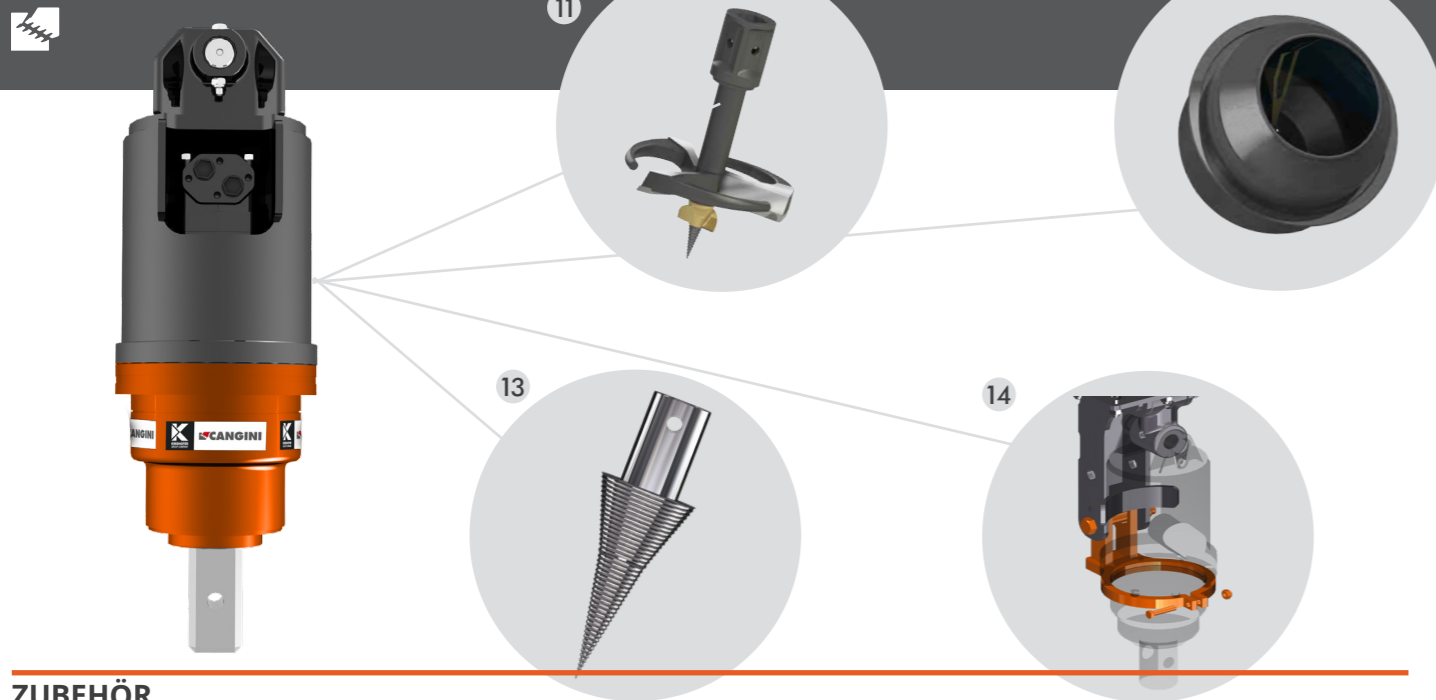

ZUBEHÖR

11 FRÄSGERÄT S4 - S5

DAS ERDBOHRERGERÄT, DAS EINE EFFEKTIVE, EINFACHE UND SAUBERE BESEITIGUNG VON BAUMSTÜMPFEN JEDER GRÖSSE IN KURZER ZEIT ERMÖGLICHT. IDEAL FÜR DIE BODENBEARBEITUNG UND WALDPFLEGE.

12 BETONMISCHER BOHRKOPF S4 - S5

MIT DER BETONMISCHER BOHRKOPF LÄSST SICH BETON SCHNELL UND EINFACH MISCHEN. IDEAL FÜR ARBEITEN IN UNWEGSAMEM GELÄNDE, DIE DAS MISCHEN VON BETON IN KLEINEN MENGEN ERFORDERN. FÜR BAGGER AB 3,0 TONNEN UND MIT BOHER DIE GELENK MIT HALTERUNG HABEN.

13 HOLZSPALTERS S4

AUS HOCHFESTEM STAHL FÜR DAUERHAFT LEISTUNG. DANK SEINES PROFILS SCHNEIDET ER MÜHELOS DURCH DEN STAMM UND SPALTET IHN IN ZWEI TEILE. DIE BEFESTIGUNG ERFOLGTT MIT DEM MITGELIEFERTEN VERBINDUNGSSTIFT.

14 KIT FÜR DIE SCHWENKVERRIEGELUNG

DER SATZ WIRD EMPFOHLEN, UM DIE VERWENDUNG DES SPALTKEGELS ZU ERLEICHTERN, UND IST FÜR DIE MODELLE ATC 150-250-350 ERHÄLTICH. ER IST NUR ANWENDBAR, WENN DIE SCHNECKE MIT EINEM WIEGEGELENK AUSGESTATTET IST. ER MACHT DEN KÖRPER DER SCHNECKE STARR, ERLEICHTERT DIE ZENTRIERUNG DES KEGELS UND VERBESSERT DEN SCHUB AUF DEN STAMM. DIE VERRIEGELUNG ERFOLGTT MIT DER IM SATZ ENTHALTENEN SPEZIALSCHRAUBE.

BOHRKOPF

	BOHRERKUPPLUNG	150 Ø	200 Ø	250 Ø	300 Ø	350 Ø	400 Ø	500 Ø	600 Ø
7	STANDARDBOHRER S4 (ATC150 - ATC250 - ATC350)	Ø65	•	•	•	•	•	•	•
7	STANDARDBOHRER S5 (ATC550)	QUADRAT 75 MM	•	•	•	•	•	•	•
7	STANDARDBOHRER S6 (ATC1000 - ATC1500 - ATC2500)	QUADRAT 75 MM	•	•	•	•	•	•	•
8	FELSBOHRER S4 (ATC150 - ATC250 - ATC350)	Ø65	•	•	•	•	•	•	•
8	FELSBOHRER S5 (ATC550)	QUADRAT 75 MM	•	•	•	•	•	•	•
8	FELSBOHRER S6 (ATC1000 - ATC1500 - ATC2500)	QUADRAT 75 MM	•	•	•	•	•	•	•

ZUBEHÖR

	BOHRERKUPPLUNG	DURCHMESSER MM	ATC150	ATC250	ATC350	ATC550	ATC1000	ATC1500	ATC2500
11	FRÄSGERÄT S4	Ø65	250	/	•	•	/	/	/
11	FRÄSGERÄT S4	Ø65	350	/	•	•	/	/	/
11	FRÄSGERÄT S5	QUADRAT 75 MM	250	/	/	/	•	/	/
11	FRÄSGERÄT S5	QUADRAT 75 MM	350	/	/	/	•	/	/
12	BETONMISCHER BOHRKOPF S4 180 L	Ø65	-	FÜR BAGGER AB 3 TONNEN	FÜR BAGGER AB 3 TONNEN	FÜR BAGGER AB 3 TONNEN	/	/	/
12	BETONMISCHER BOHRKOPF S5 180 L	QUADRAT 75 MM	-	/	/	/	•	/	/
13	HOLZSPALTERS S4	Ø65	150	•	•	•	/	/	/
14	OSCILLATIONSSPERRE KIT S4			•	•	•	/	/	/

