

- PATENTED
- APPROVED SWISS MARKET
- HB400



NB: AU MOMENT DE LA COMMANDE, VEUILLEZ INDIQUER LA TENSION DE L'INSTALLATION ÉLECTRIQUE (12-24 V)

L'ATTACHE RAPIDE REVERSIBLE S NORDIC EVO SYSTEM PERMET L'ACCROCHAGE ET LE DÉCROCHAGE RAPIDES DES ÉQUIPEMENTS, EN RÉDUISANT LE TEMPS DE LEUR REMPLACEMENT. IL EST ÉQUIPÉ DES SYSTÈMES DE SÉCURITÉ LES PLUS AVANCÉS, TELS QUE : LA VANNE DE BLOCAGE INTÉGRÉE DE SÉRIE, LA LUBRIFICATION CANALISÉE, LE DISPOSITIF D'ACCROCHAGE BREVETÉ « VISUAL CHECK » ET LES SYSTÈMES ANTI-CHUTE CONFORMES À LA NORME UNI EN 474-1:2022. PLAQUES LATÉRALES EN HB400. LA VERSION MÉCANIQUE PRÉVOIT UN SYSTÈME SEMI-AUTOMATIQUE QUI NÉCESSITE D'INTERVENTION MANUELLE AU MOMENT DU DÉCROCHAGE DE L'OUTIL. L'ACCROCHAGE DU NOUVEL OUTIL EST AUTOMATIQUE. DANS LA VERSION HYDRAULIQUE, AVEC LE SYSTÈME À DOUBLE EFFET, LES OPÉRATIONS SONT CONTRÔLÉES DE LA CABINE.

MÉCANIQUE SEMI-AUTOMATIQUE

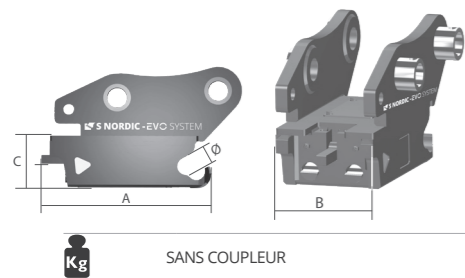

| TONS | 0,6 - 2,5 | | 2,5 - 6,0 | |
|------|--------------|--------------|--------------|-----|
| MOD. | S30-150 S.A. | S30-180 S.A. | S40-200 S.A. | |
| A | MM | 260 | 290 | 370 |
| B | MM | 150 | 180 | 200 |
| C | MM | 85 | 85 | 117 |
| Ø | MM | 30 | 30 | 40 |
| KG | KG | 11 | 14 | 28 |

HYDRAULIQUE DOUBLE EFFET

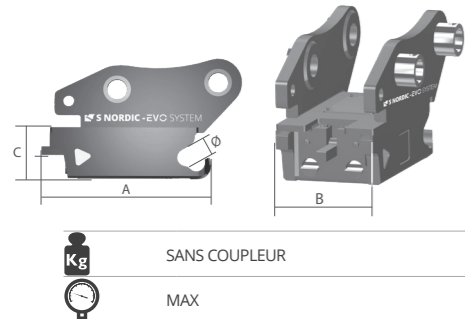

| TONS | 0,6 - 2,5 | | 2,5 - 6,0 | 6,0 - 12,0 | 12,0 - 18,0 | | |
|------|--------------|--------------|--------------|------------|-------------|----------|-----|
| MOD. | S30-150 D.E. | S30-180 D.E. | S40-200 D.E. | S45 D.E. | S50 D.E. | S60 D.E. | |
| A | MM | 260 | 290 | 370 | 515 | 520 | 590 |
| B | MM | 150 | 180 | 200 | 290 | 270 | 340 |
| C | MM | 85 | 85 | 117 | 138 | 141 | 163 |
| Ø | MM | 30 | 30 | 40 | 45 | 50 | 60 |
| KG | KG | 12 | 15 | 29 | 72 | 70 | 112 |
| MAX | BAR | 250 | 250 | 250 | 250 | 250 | 250 |



CHARACTERISTIQUES TECHNIQUES STANDARD

- 1 VANNE DE BLOCAGE**
MAINTIEN L'ATTACHE RAPIDE EN POSITION MÊME EN CAS DE PERTE DE PRESSION DANS LA LIGNE HYDRAULIQUE. DISPONIBLE UNIQUEMENT SUR LES MODÈLES S45, S50 ET S60.
- 2 UNE MAINTENANCE SIMPLIFIÉE**
GRÂCE À UN SYSTÈME DE GRAISSAGE CANALISÉ, IL SIMPLIFIE LES OPÉRATIONS DE MAINTENANCE EN ASSURANT UNE RÉPARTITION HOMOGENÈME DU LUBRIFIANT SUR TOUTES LES PIÈCES MOBILES. IL RÉDUIT L'USURE, AMÉLIORE LES PERFORMANCES OPÉRATIONNELLES ET LIMITE LES DÉCHETS.
- 3 SÉCURITÉ DE L'AMARRAGE**
CE SYSTÈME D'AFFICHAGE INNOVANT PERMET À L'OPÉRATEUR DE S'ASSURER QUE L'ÉQUIPEMENT EST CORRECTEMENT FIXÉ À L'ATTACHE RAPIDE, CE QUI AMÉLIORE LA SÉCURITÉ ET RÉDUIT LE RISQUE D'ERREURS. TOUT CELA DE MANIÈRE RAPIDE ET PRATIQUE, DIRECTEMENT DEPUIS LA CABINE.
- 4 COMPATIBILITÉ AVEC LA NORME UNI EN 474-1:2022**
S NORDIC EVO EST ÉQUIPÉ D'UN SYSTÈME ANTI-CHUTE POUR L'OUTIL, CONFORMÉMENT AUX EXIGENCES DE LA NORME UNI EN 474-1:2022, QUI ÉTABLIT LES MESURES DE SÉCURITÉ NÉCESSAIRES POUR ÉVITER LE RISQUE DE CHUTE PENDANT LES OPÉRATIONS.

EN OPTION

- 5 KIT D'INSTALLATION HYDRAULIQUE**
GRÂCE À L'ATTACHE RAPIDE HYDRAULIQUE, IL EST POSSIBLE DE FOURNIR LE KIT D'INSTALLATION À LA MACHINE, Y COMPRIS L'ÉLECTROVANNE ET LE SÉLECTEUR ÉLECTRIQUE 12V À INSTALLER À L'INTÉRIEUR DE LA ZONE DE CONDUITE.
- 6 CROCHET DE LEVAGE**
SUR DEMANDE, UN CROCHET DE CHARGEMENT SERA INSTALLÉ, ACCOMPAGNÉ D'UNE APPROBATION SUR LA DÉCLARATION DE CONFORMITÉ DE NOTRE PRODUIT.
***NB LA CAPACITÉ DE LEVAGE DU CROCHET EST AJUSTÉE EN FONCTION DU SUPPORT SUR LEQUEL LE CROCHET EST APPLIQUÉ. CETTE CAPACITÉ EST INDIQUÉE DANS LE MANUEL D'UTILISATION DU PRODUIT.**
- 7 ADAPTEUR S**
L'ADAPTEUR, COMBINÉ À N'IMPORTE QUEL ÉQUIPEMENT, PERMET SON ACCROCHAGE À L'ATTACHE RAPIDE S.