



# CABEZAL CORTADOR DE RAMAS SHARP-CUT BTC-F FRONTAL



HB450



EL CABEZAL CORTADOR DE RAMAS SHARP-CUT SE UTILIZA PARA LA PODA DE RAMAS DE 0 A 100 MM. CON SU CORTE NETO Y PRECISO, NO ARRUINA LA PLANTA NI ARRANCA LA RAMA. LAS CUCHILLAS DE LA SIERRAS SON DE HB450, QUE GARANTIZA UNA GRAN DURACIÓN Y RESISTENCIA.

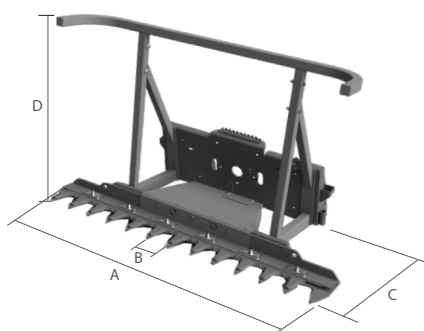

	MOD.	BTCF 50-150	BTCF 100-190	BTCF 100-220	
<b>A</b>	MM	1500	1900	2200	
<b>B</b>	MM	50	100	100	
<b>C</b>	MM	670	810	810	
<b>D</b>	MM	1150	1150	1150	
<b>KG</b>	SIN ENGANCHE	KG	245	330	355
<b>MAX</b>		BAR	250	250	250
<b>MIN</b>		L/MIN	40	50	50
<b>MAX</b>		L/MIN	90	90	90

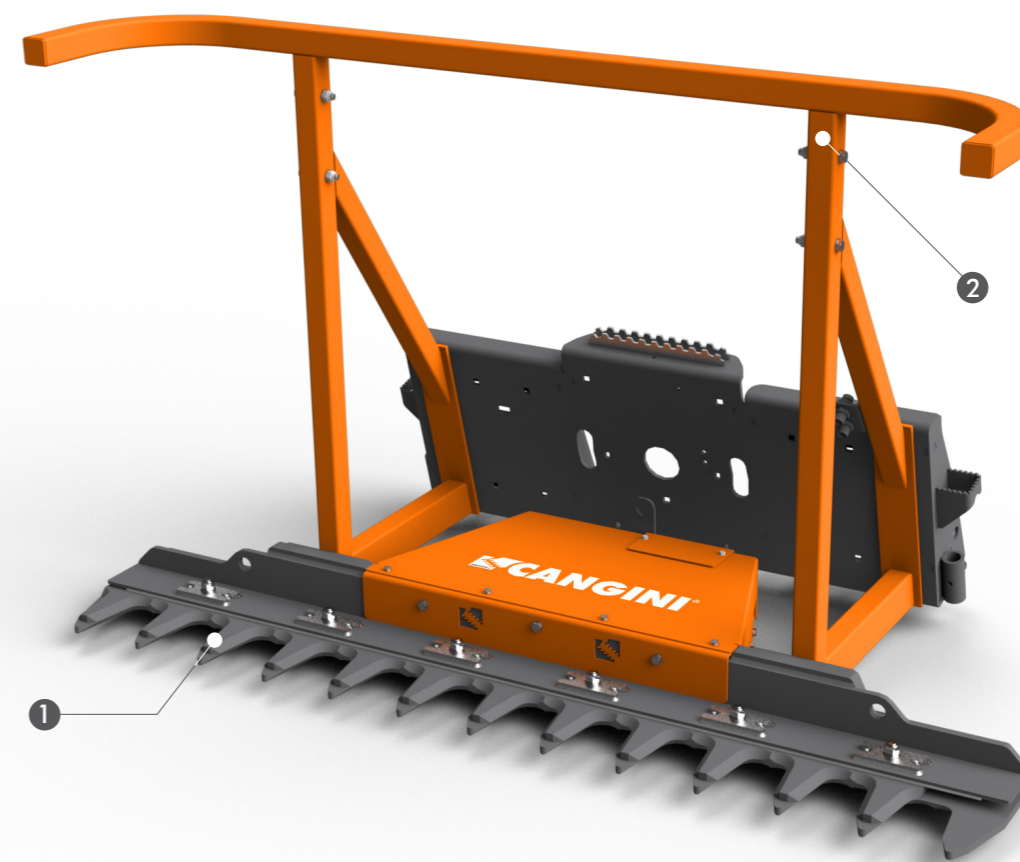

## CARACTERÍSTICAS TÉCNICAS ESTÁNDAR

### 1 HOJA DE HB450

LAS CUCHILLAS SON DE HB450, SUMAMENTE RESISTENTES AL DESGASTE.

### 2 BASTIDOR DE PROTECCIÓN ANTERIOR

EL BASTIDOR DE PROTECCIÓN INTERIOR, AJUSTABLE EN DISTINTAS POSICIONES, FACILITA LA CAÍDA DE LA PLANTA LEJO DE LA MÁQUINA OPERADORA.

**NB :** EL EQUIPO SE SUMINISTRA COMPLETO CON TUBERÍAS Y CONECTORES

## ACCESORIOS OPCIONALES

### 3 ENGANCHE PALAS ARTICULADAS