

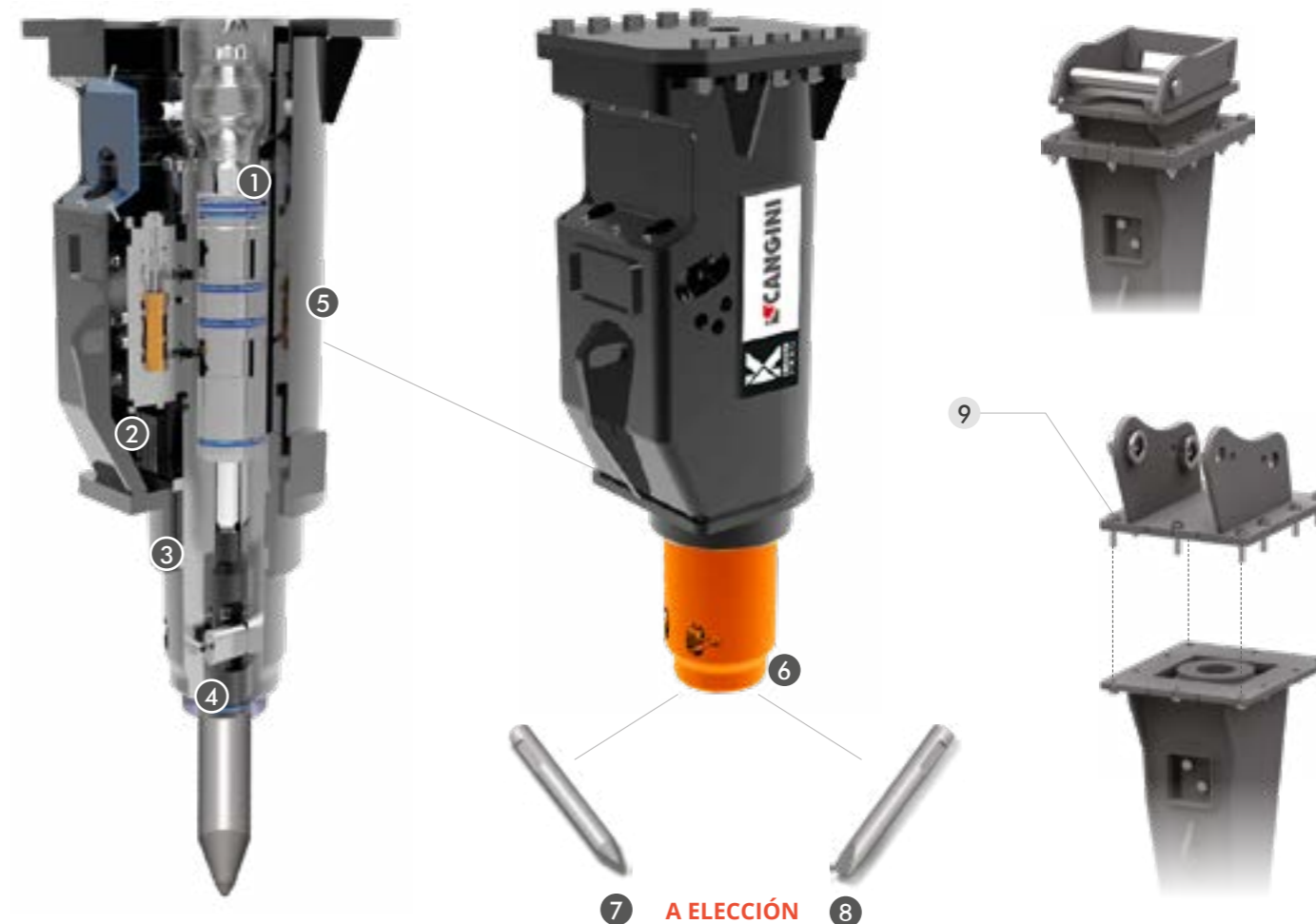

EL MARTILLO DEMOLEDOR HIDRÁULICO DE LA SERIE C.B ESTÁ DISPONIBLE EN 9 MODELOS PARA EXCAVADORAS CON UN PESO OPERATIVO DE 0,5 A 12,5 TONELADAS. SU ESTRUCTURA ESTÁ REALIZADA CON UN CÁRTER PENSADO PARA REDUCIR AL MÍNIMO LOS NIVELES SONOROS QUE EMITE EL MARTILLO. EL SISTEMA ESTÁ DESARROLLADO PARA RECUPERAR ENERGÍA INERCIAL DEL NITRÓGENO CON EL CONSIGUIENTE AUMENTO DE LA POTENCIA. EL DISEÑO DEL PRODUCTO MEJORA LA VISIBILIDAD DURANTE LAS FASES OPERATIVAS.



	TONS	0,5 - 1,4	0,5 - 1,6	1,2 - 2,5	1,5 - 3,8	2,5 - 5,0	3,0 - 6,5	4,5 - 8,5	6,0 - 10,0	8,0 - 12,5	
	MOD.	CB55	CB70	CB100	CB150	CB200	CB250	CB300	CB450	CB550	
A	MM	583	583	666	666	869	869	904	1135	1135	
B	MM	200	228	255	255	275	300	295	378	431	
kg	SIN ENGANCHE	KG	60	70	100	135	190	240	300	470	520
	MAX	MM	40	40	45	48	55	65	75	80	90
	MIN	BAR	110	110	110	110	130	140	160	160	160
	MAX	L/MIN	15-20	18-23	20-30	22-40	25-55	30-60	50-70	65-90	70-95
	GOLPES POR MINUTO	N.	800 - 1700	800 - 1750	800 - 2300	800 - 2000	900 - 1900	850 - 1800	600 - 1500	500 - 1300	600 - 1200
	CONTRAPRESIÓN	BAR	30	30	30	30	30	30	30	30	30
	ENERGÍA DE IMPACTO	J	250	280	400	580	750	950	1200	1700	2300



CARACTERÍSTICAS TÉCNICAS ESTÁNDAR

- CÁMARA DE NITRÓGENO**
RECUPERA LA ENERGÍA INERCIAL DEL NITRÓGENO REDUCIENDO LOS COSTES DE MANTENIMIENTO AL NO TENER DIAFRAGMAS EN SU INTERIOR
- TUBOS PROTEGIDOS**
SON ADECUADOS PARA CUALQUIER TIPO DE PERFORACIÓN Y ESTÁN PROTEGIDOS CON UN CÁRTER
- CUERPO SILENCIADO**
EL CÁRTER ESTÁ FORMADO POR MATERIAL FONOAORSORBENTE PARA REDUCIR EL NIVEL DE RUIDO GENERADO
- DOBLE PARADA DE LA HERRAMIENTA**
EL SISTEMA DE BLOQUEO DE LA HERRAMIENTA CON DOBLE PERNO PERMITE QUE SE DESGASTE MENOS.
- CUERPO MONOBLOQUE**
EL DEMOLEDOR ESTÁ FABRICADO EN UN ÚNICO BLOQUE, LO QUE PERMITE UNA GRAN RESISTENCIA A LOS ESFUERZOS DE APALANCAMIENTO.
- FORMA CÓNICA**
MEJORA LA VISIBILIDAD DURANTE EL TRABAJO.
- BARRENA DE CONO (DE SERIE UNA BARRENA A ELEGIR ENTRE CONO Y CINCEL)**
ADECUADA PARA EL HORMIGÓN, ROCAS DE DUREZA MEDIA Y NO ESTRATIFICADAS
- BARRENA DE CINCEL (DE SERIE UNA BARRENA A ELEGIR ENTRE CONO Y CINCEL)**
ADECUADA PARA ROCAS SEMIDURAS Y ESTRATIFICADAS

ACCESORIOS OPCIONALES

- CABEZAL EMPERNADO DE MARTILLO**
PUEDEN FABRICARSE PARA CUALQUIER MARCA O MODELO DE MARTILLO Y PERMITEN EL ACOPLAMIENTO A LA MÁQUINA MEDIANTE UN ENGANCHE FIJO O RÁPIDO
- BARRENA PARA MARTINETE**
ADECUADA PARA CLAVAR ESTACAS DE DISTINTOS TIPOS
- BARRENA CORTADORA DE JUNTAS**
ADECUADA PARA EL CORTE DE ASFALTO



9 CABEZAL EMPERNADO DE MARTILLO PARA CB55 - CB70



AR15
CR15
CS10
CS10 JANUS PRO
PL10 PIN LOCK
CW05 AUT'O'LOCK
S
CM

9 CABEZAL EMPERNADO DE MARTILLO PARA CB250



AR40
AR50
CR40
CR50
CS30
CS30 JANUS PRO
PL40 PIN LOCK
PL60 PIN LOCK
CW05 AUT'O'LOCK
CW10 AUT'O'LOCK
S
CM

9 CABEZAL EMPERNADO DE MARTILLO PARA CB100



AR15
AR30
CR15
CR30
CS10
CS10 JANUS PRO
PL20 PIN LOCK
CW05 AUT'O'LOCK
S
CM

9 CABEZAL EMPERNADO DE MARTILLO PARA CB300



AR50
AR70
CR50
CR70
CS30
CS80
CS30 JANUS PRO
CS80 JANUS PRO
PL60 PIN LOCK
PL80 PIN LOCK
CW10 AUT'O'LOCK
S
CM

9 CABEZAL EMPERNADO DE MARTILLO PARA CB150



AR30
AR40
CR30
CR40
CS10
CS30
CS10 JANUS PRO
CS30 JANUS PRO
PL20 PIN LOCK
PL40 PIN LOCK
CW05 AUT'O'LOCK
S
CM

9 CABEZAL EMPERNADO DE MARTILLO PARA CB450



AR70
CR70
CS80
CS80 JANUS PRO
PL60 PIN LOCK
PL80 PIN LOCK
CW10 AUT'O'LOCK
S
CM

9 CABEZAL EMPERNADO DE MARTILLO PARA CB200



AR40
AR50
CR40
CR50
CS30
CS30 JANUS PRO
PL40 PIN LOCK
PL60 PIN LOCK
CW05 AUT'O'LOCK
CW10 AUT'O'LOCK
S
CM

9 CABEZAL EMPERNADO DE MARTILLO PARA CB550



CR70
CS80
CS80 JANUS PRO
PL80 PIN LOCK
CW10 AUT'O'LOCK
S
CM



10



11

MOD.	DIAMETRO	BARRENA PARA MARTINETE
	MM	
CB55	100	
	120	
	145	
CB70	100	
	120	
	145	
CB100	100	
	120	
	145	
CB150	180	
	100	
	120	
CB200	145	
	175	
	120	
CB250	145	
	175	
	200	
CB300	120	
	145	
	175	
CB450	220	
	120	
	145	
CB550	175	
	200	
	200	

MOD.	DIAMETRO	BARRENA CORTADORA DE JUNTAS
	MM	
CB55	120	
	150	
CB70	120	
	150	
CB100	120	
	150	
CB150	120	
	150	
CB200	100	
	120	
CB250	150	
	195	
CB300	150	
	195	
CB450	120	
	150	
CB550	195	
	195	