

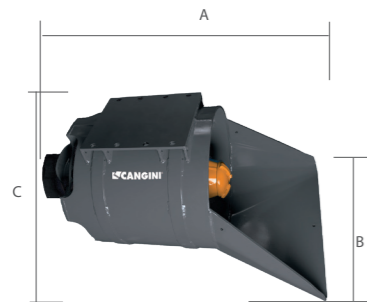

LE GODET CONCASSEUR DC FACILITE LE RETRAITEMENT ET LE RECYCLAGE DES GRAVATS ET DES DÉBRIS DE CONSTRUCTION DE PETIT VOLUME EN AGRÉGATS UTILISABLES. IL PERMET UN CONCASSEMENT JUSQU'À UNE TAILLE D'ENVIRON 40-70 MM. IL EST IDÉAL POUR DES APPLICATIONS TELLES QUE LA POSE DE FONDATIONS, LE PAVAGE DE TALUS ET DE COURS, L'AMÉNAGEMENT PAYSAGER, LES ROUTES OU COMME COUCHE DE BASE SOUS LE BÉTON COULÉ.



TON	3,0 - 10,0 T
MOD.	DC
<b>A</b> MM	1300
<b>B</b> MM	885
<b>C</b> MM	637
SANS COUPLEUR	KG 380
VARIATION DE COUPLE	NM 6320-10112
Ø	MM 600
MAX. L/MIN	70-150
MAX. BAR	150-240

**SPÉCIFICATIONS TECHNIQUES STANDARD**

- 1 **CÔNE À SEPT FACES**
- 2 **RÉDUCTEUR PLANÉTAIRE**

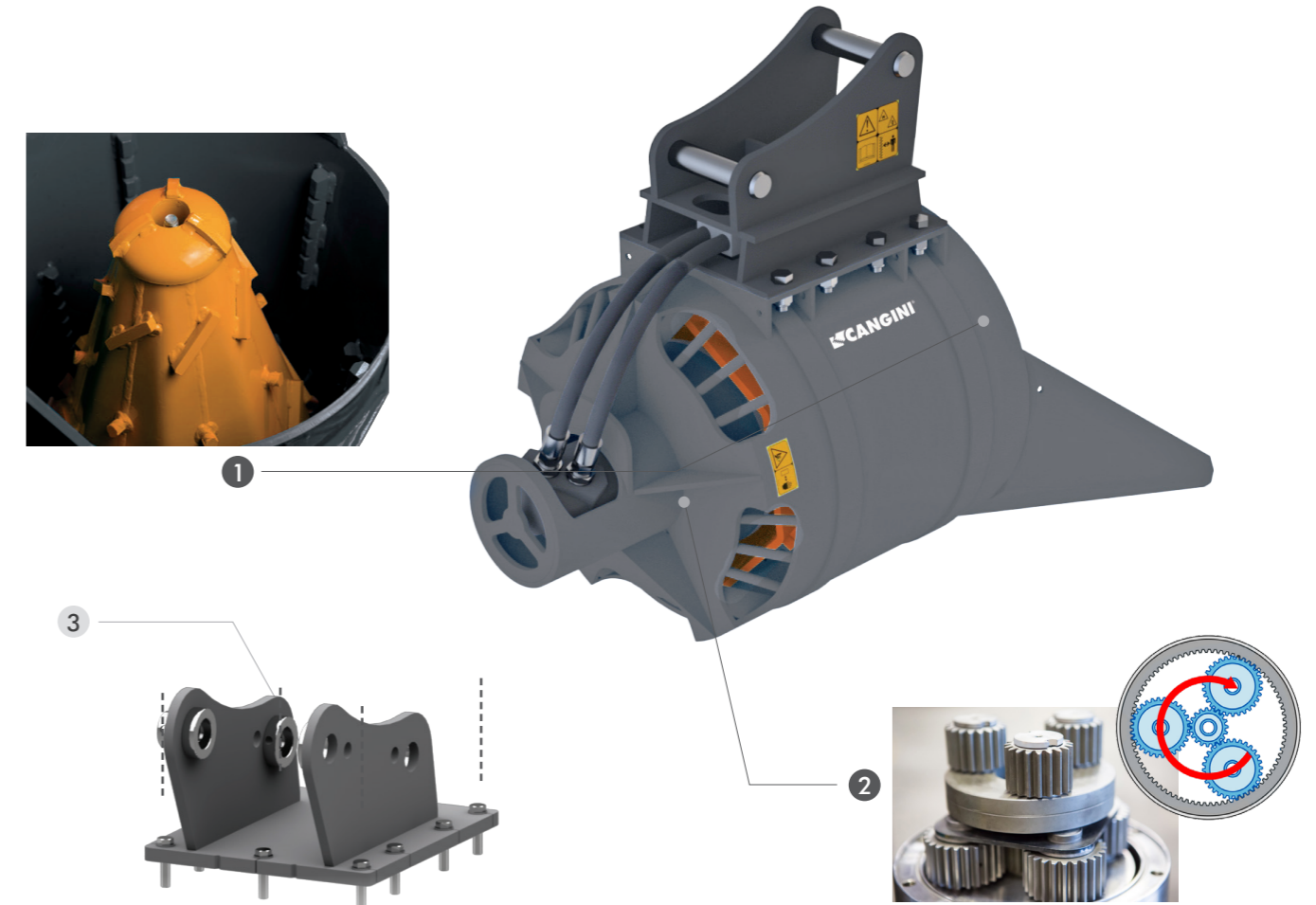

**OPTION**

3 **PLATINE MARTEAUX BOULONNÉE**

PEUT ÊTRE UTILISÉ POUR N'IMPORTE QUELLE MARQUE OU MODÈLE DE MARTEAU ET PERMET D'ACCROCHER À LA MACHINE AVEC UNE ATTACHE FIXE OU UNE ATTACHE RAPIDE

**SM53 3,0 - 4,0 t**



AR40
CR40
CS30
CS30 JANUS PRO
PL40 PIN LOCK
CW05 AUTO'O'LOCK
S
CM

**SM62 4,0 - 5,0 t**



AR50
CR50
CS30
CS30 JANUS PRO
PL60 PIN LOCK
CW10 AUTO'O'LOCK
S
CM

**SM67 5,0 - 6,0 t**



AR50
CR50
CS30
CS30 JANUS PRO
PL60 PIN LOCK
CW10 AUTO'O'LOCK
S
CM

**SM67 6,0 - 7,5 t**



AR70
CR70
CS80
CS80 JANUS PRO
PL60 PIN LOCK
CW10 AUTO'O'LOCK
S
CM

**SM73 7,5 - 10,0 t**



CR70
CS80
CS80 JANUS PRO
PL80 PIN LOCK
CW10 AUTO'O'LOCK
S
CM