

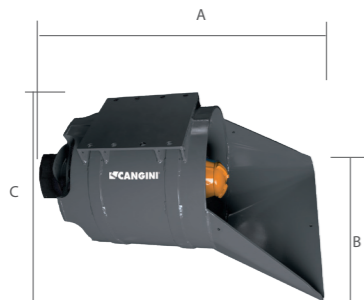

DER BACKENBRECHERLÖFFEL ERLEICHTERT DIE AUFBEREITUNG UND DAS RECYCLING VON BAUSCHUTT UND KLEINVOLUMIGEM BAUSCHUTT ZU VERWERTBAREN ZUSCHLAGSTOFFEN. ER ERMÖGLICHT EINE ZERKLEINERUNG AUF EINE GRÖSSE VON ETWA 40-70 MM. ER IST IDEAL FÜR ANWENDUNGEN WIE FUNDAMENTE, PFLASTERUNG VON HÄNGEN UND HÖFEN, LANDSCHAFTSBAU, STRASSEN ODER ALS TRAGSCHICHT UNTER GEGOSSENEM BETON.



	TON	3,0 - 10,0 T
	MOD.	DC
A	MM	1300
B	MM	885
C	MM	637
	OHNE AUFNAHME	KG
		380
	VERÄNDERUNG DES DREHMOMENTS	NM
		6320-10112
		MM
		600
	MAX.	L/MIN
		70-150
	MAX.	BAR
		150-240

TECHNISCHE SPEZIFIKATIONEN FÜR DEN STANDARD

- 1 **SIEBENSEITIGER KEGEL**
- 2 **PLANETENUNTERSETZUNGSGETRIEBE**

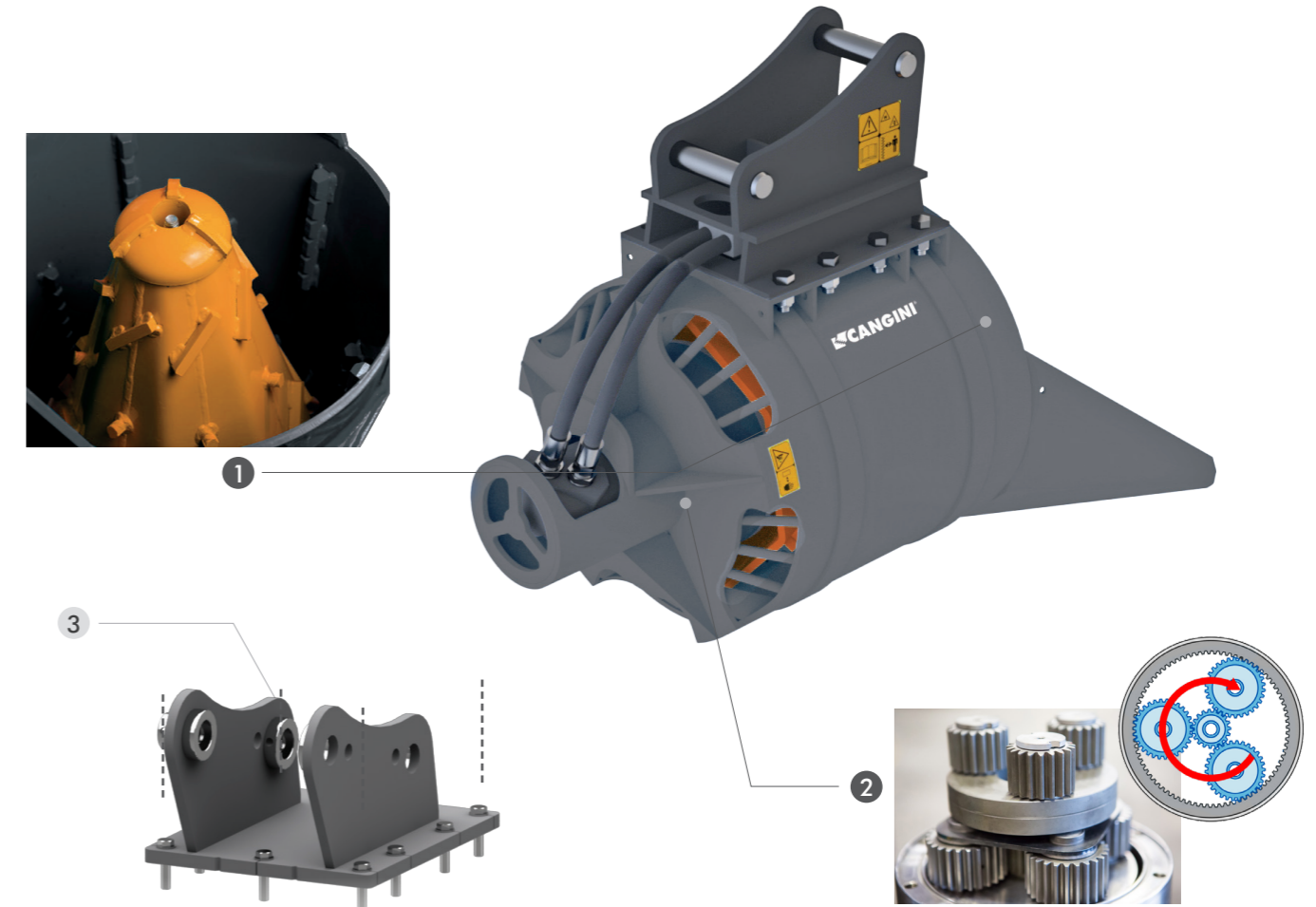

OPTIONAL

3 WEGGELAUFENER KOPF DES HAMMERS

KANN FÜR JEDE HAMMERMARKE ODER MODELL VERWENDET WERDEN UND ERMÖGLICHT DIE BEFESTIGUNG AN DER MASCHINE MIT FESTER ODER SCHNELLER KUPPLUNG

SM53 3,0 - 4,0 t



AR40
CR40
CS30
CS30 JANUS PRO
PL40 PIN LOCK
CW05 AUTO'LOCK
S
CM

SM62 4,0 - 5,0 t



AR50
CR50
CS30
CS30 JANUS PRO
PL60 PIN LOCK
CW10 AUTO'LOCK
S
CM

SM67 5,0 - 6,0 t



AR50
CR50
CS30
CS30 JANUS PRO
PL60 PIN LOCK
CW10 AUTO'LOCK
S
CM

SM67 6,0 - 7,5 t



AR70
CR70
CS80
CS80 JANUS PRO
PL60 PIN LOCK
CW10 AUTO'LOCK
S
CM

SM73 7,5 - 10,0 t



CR70
CS80
CS80 JANUS PRO
PL80 PIN LOCK
CW10 AUTO'LOCK
S
CM