

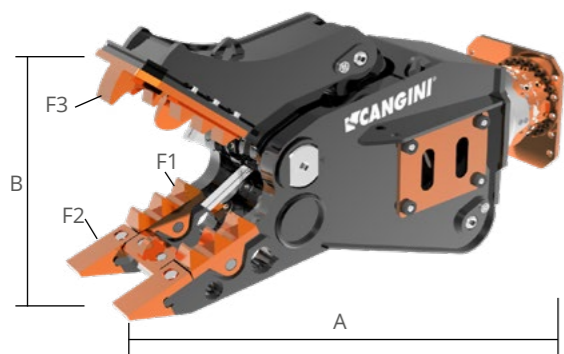

LE BROYEUR ROTATIF DE LA SÉRIE GATOR EST CONÇU POUR LA DÉMOLITION PRIMAIRE ET SECONDAIRE, Y COMPRIS LE BROYAGE AU SOL DE MATÉRIAUX DÉJÀ DÉMOLIS, AFIN DE LES RÉDUIRE EN VUE DE LEUR ÉLIMINATION ET DE LEUR RECYCLAGE ÉVENTUEL. IL CONVIENT AU BROYAGE DE MATÉRIAUX LOURDS TELS QUE LE BÉTON AVEC ARMATURE MÉTALLIQUE ET STRUCTURES EN ACIER. IL EST TRÈS RÉSISTANT GRÂCE À SA STRUCTURE CONÇUE POUR AUGMENTER SA FORCE D'ÉCRASEMENT. L'ENTRETIEN EST FACILE CAR TOUTES LES PIÈCES LES PLUS SUJETTES À L'USURE SONT FACILEMENT REMPLAÇABLES, ET LA CONCEPTION EST DÉVELOPPÉE POUR

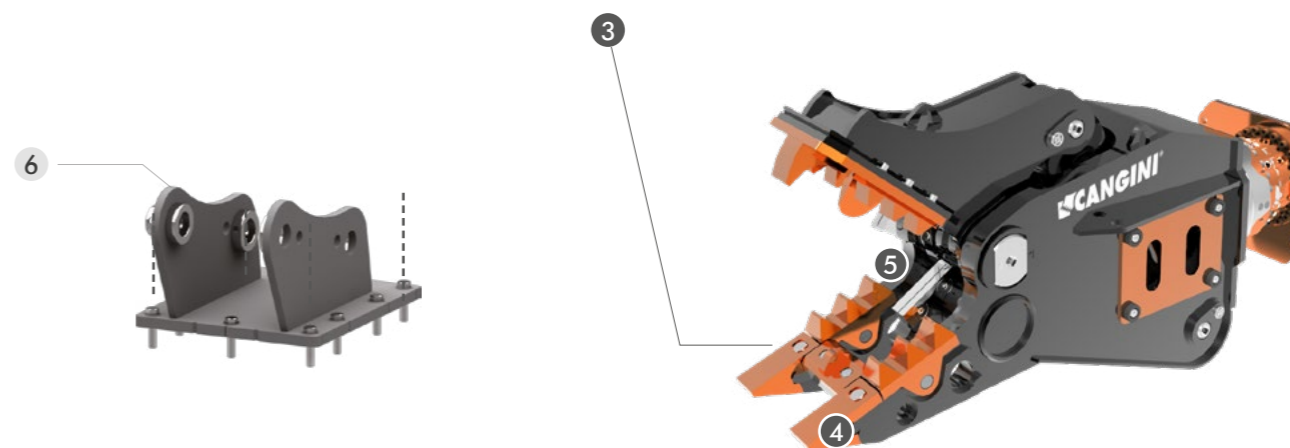

	TON	3,0 - 10,0 T	6,0 - 13,0	9,0 - 17,0 T
<b>MOD.</b>		<b>GATOR03</b>	<b>GATOR06</b>	<b>GATOR10</b>
<b>A</b>	MM	1280	1450	1620
<b>B</b>	MM	415	520	605
<b>F1</b>	TON	110	130	150
<b>F2</b>	TON	60	65	70
<b>F3</b>	TON	35	40	45
<b>POIDS</b>	KG	330	570	1000
<b>DÉBIT D'HUILE</b>	L/MIN	30-70	60-100	70-110
<b>PRESSIION DE FONCTIONNEMENT DE LA PELLE</b>	BAR	280	320	320
<b>ROTATION</b>		360°	360°	360°
<b>DÉBIT D'HUILE DE ROTATION</b>	L/MIN	10-25	20-40	20-40
<b>ROTATION DE LA PRESSIION DE SERVICE</b>	BAR	100	100	100
<b>LAME</b>	MM	120	120	160
<b>MAX</b>	MM	28	30	30



## CARACTERISTIQUES TECHNIQUES STANDARD

- DOUBLE MOTEUR POUR UNE ROTATION ET UNE FORCE ÉLEVÉES**
- SOUPAPE DE LIMITATION DE PRESSIION**  
PRÉSERVE LE MOTEUR DE ROTATION DES PICS DE PRESSIION ÉLEVÉS
- FORCE DE PÉNÉTRATION ÉLEVÉE POUR LA COUPE**
- GRIFFES ET LAMES FACILEMENT REMPLAÇABLES POUR UN ENTRETIEN FACILE**
- VÉRIN ET SYSTÈME HYDRAULIQUE EN POSITION PROTÉGÉE**

## OPTION

### 3 PLATINE MARTEAUX BOULONNÉE

PEUT ÊTRE UTILISÉ POUR N'IMPORTE QUELLE MARQUE OU MODÈLE DE MARTEAU ET PERMET D'ACCROCHER À LA MACHINE AVEC UNE ATTACHE FIXE OU UNE ATTACHE RAPIDE

#### SM53 3,0 - 4,0 t



AR40
CR40
CS30
CS30 JANUS PRO
PL40 PIN LOCK
CW05 AUT'O'LOCK
S
CM

#### SM62 4,0 - 5,0 t



AR50
CR50
CS30
CS30 JANUS PRO
PL60 PIN LOCK
CW10 AUT'O'LOCK
S
CM

#### SM67 5,0 - 6,0 t



AR50
CR50
CS30
CS30 JANUS PRO
PL60 PIN LOCK
CW10 AUT'O'LOCK
S
CM

#### SM67 6,0 - 7,5 t



AR70
CR70
CS80
CS80 JANUS PRO
PL60 PIN LOCK
CW10 AUT'O'LOCK
S
CM

#### SM73 7,5 - 10,0 t



CR70
CS80
CS80 JANUS PRO
PL80 PIN LOCK
CW10 AUT'O'LOCK
S
CM

#### SM80 10,0 - 12,0 t



CR70
CS80
CS80 JANUS PRO
PL10 PIN LOCK
CW10 AUT'O'LOCK
S
CM

\*\*POUR LES MACHINES PESANT PLUS DE 12 TONNES, IL EST POSSIBLE DE DEMANDER UN DEVIS, SINON LE MATÉRIEL SERA FOURNI SANS ACCESSOIRE.