

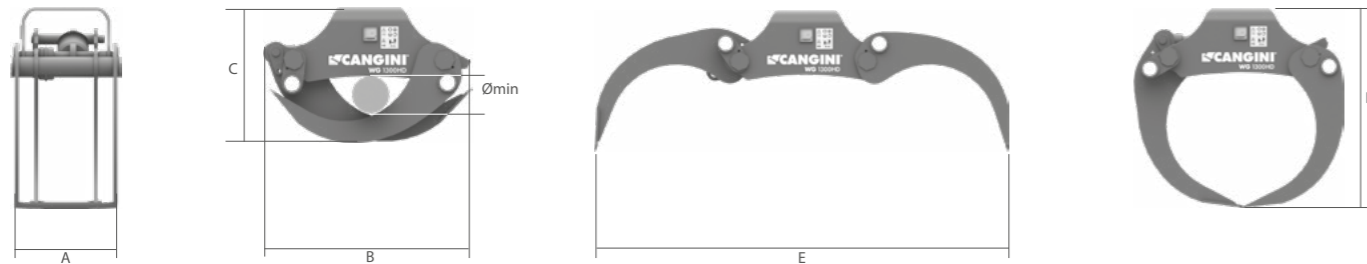

NB: BEI DER BESTELLUNG BITTE DIE SPANNUNG DER ELEKTRISCHEN ANLAGE ANGEBEN (12-24 V)

DER HOLZGREIFER ZEICHNET SICH DURCH EINE 360°-DREHUNG MIT HYDRAULISCHEM FLANSCHROTATOR AUS. DIE TEILE, DIE EINEM HÖHEREN VERSCHLEISS UNTERLIEGEN, SIND AUS DOMEX 700 GEFERTIGT. STANDARDMÄSSIG IST ER MIT EINEM SPERRVENTIL AM SCHLISSZYLINDER AUSGESTATTET.



	MOD.	WGF 100	WGF 110	WGF 130
A	MM	330	395	425
B	MM	610	655	735
C	MM	410	440	495
D	MM	650	695	790
E	MM	1090	1180	1400
OHNE AUFNAHME	KG	166	210	240
MIN.	MM	70	80	75
MAX.	L/MIN	50	50	50
MAX.	KG	500	1000	1000
MAX.	BAR	200	200	200
KONTROLL-BOX		STD	STD	STD

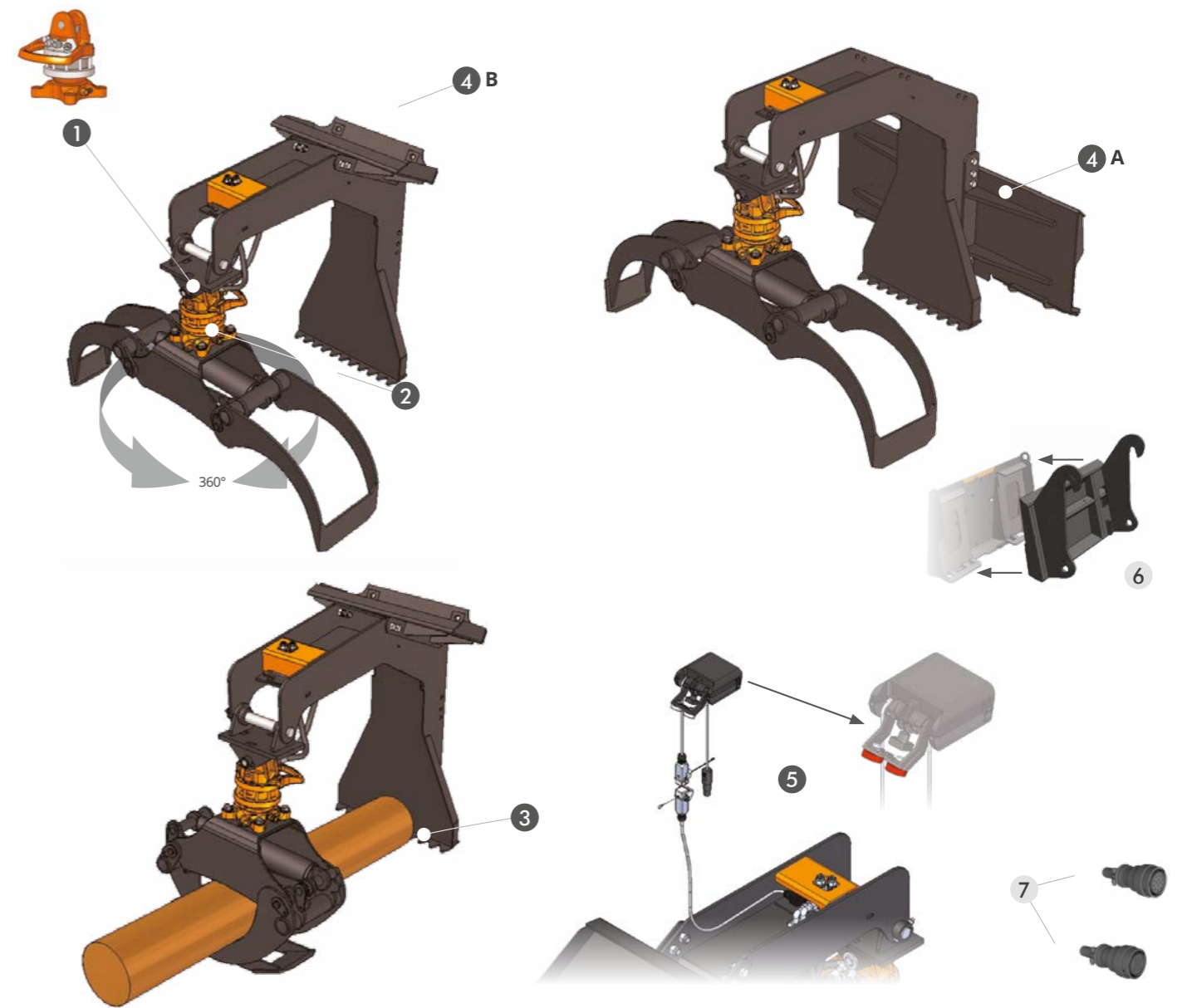

STANDARD TECHNISCHE DATEN

1 HOLZGREIFER FÜR FRONTANBAU MIT DOPPELGELENK UND DREHMOTOR (360°)

2 SPERRVENTIL AUF DEM ZYLINDER

3 VERZAHNTE KLINGENHALTERUNG ZUR HANDHABUNG.

BIETET EINE UNTERSTÜTZUNGSBASIS BEI DER HANDHABUNG DES ANGEHOBENEN MATERIALS.

4A BEFESTIGUNG DES SKIDLADERS

4B MINI-SKIDLADER-ANBAUGERÄT

5 HYDRAULIKBAUANSATZ MIT 2 SCHLÄUCHEN

ER ERMÖGLICHT DEN BETRIEB DER DREHUNG UND DES ÖFFNENS/SCHLIESSENS DER KLAUEN AUCH BEI MASCHINEN, DIE MIT EINER EINZIGEN DOPPELTWIRKENDEN HYDRAULIKLEITUNG AUSGESTATTET SIND. DIE STEUEREINHEIT IST MIT MAGNETEN AUSGESTATTET, SO DASS SIE LEICHT INNERHALB DES FAHRBEREICHS POSITIONIERT WERDEN KANN. **KONTROLL-BOX SERIENMÄSSIG MIT HYDRAULIKKIT**

NB : DAS GERÄT WIRD KOMPLETT MIT ROHREN UND KUPPLUNGEN GELIEFERT

ZUBEHÖR

6 AUFNAHME FÜR RADLADER

7 14 PIN (A) 8 PIN (B) ANSCHLUSS

BEI DER BESTELLUNG MUSS DER GEWÜNSCHTE ANSCHLUSSTYP ANGEGEBEN WERDEN. ANDERNFALLS WIRD DER 14-PIN STECKER ALS STANDARD GELIEFERT.*