

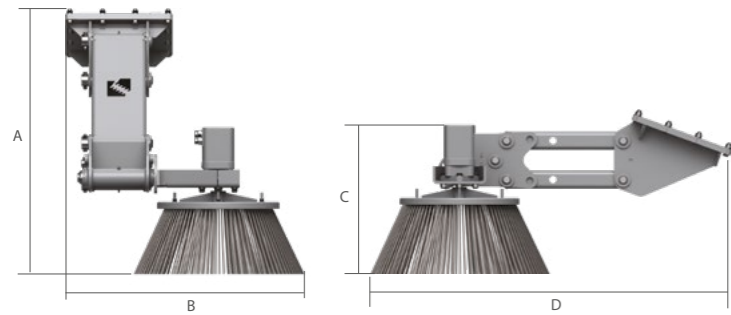

ESTE CEPILLO SE APLICA EN LA EXCAVADORA Y PRESENTA CERDAS DE ACERO, POR LO QUE ES IDEAL PARA LA ESCARDA DE BORDILLOS, ACERAS, BANQUINAS, ASFALTO, ETC. EL SISTEMA FLOTANTE Y LA ARTICULACIÓN DEL CABEZAL INCLUIDOS EN EL EQUIPAMIENTO PERMITEN LA ADAPTACIÓN DEL CEPILLO A LAS SUPERFICIES. LOS DOS SISTEMAS DE ARTICULACIÓN PUEDEN BLOQUEARSE EN UNA POSICIÓN DETERMINADA SEGÚN LAS NECESIDADES DEL USUARIO. EL CEPILLO DE PPL PERMITE BARRER SUPERFICIES DELICADAS DONDE NO SE REQUIERA LA OPERACIÓN DE ESCARDA.



MOD.		SSC550
A	MM	890
B	MM	850
C	MM	550
D	MM	1260
	CARRERA FLOTANTE	MM
	SIN ENGANCHE	KG
		MM
	MAX	L/MIN
	MAX	BAR



CARACTERÍSTICAS TÉCNICAS ESTÁNDAR

- 1 **MOTOR CON BRIDA CUADRADA Y DISTRIBUCIÓN DE DISCO**
- 2 **CEPILLO PPL (A) CEPILLO DE ACERO + PLACA EN GOMA (B) CEPILLO DE ACERO + PLACA EN ACERO (C)**
- 3 **SISTEMA FLOTANTE Y ARTICULACIÓN**

ACCESORIOS OPCIONALES

- 4 **REDUCTORES DE FLUJO**
RECOMENDADO EN MÁQUINAS CON FLUJO DE ACEITE SUPERIOR A 70 LITROS
- 5 **SISTEMA DE PROTECCIÓN DE PIEDR**