

- PATENTED
- APPROVED SWISS MARKET
- HB400



**NB: AU MOMENT DE LA COMMANDE, VEUILLEZ INDIQUER LA TENSION DE L'INSTALLATION ÉLECTRIQUE (12-24 V)**

L'ATTACHE RAPIDE REVERSIBLE S NORDIC SYSTEM PERMET L'ACCROCHAGE ET LE DÉCROCHAGE RAPIDES DES ÉQUIPEMENTS, EN RÉDUISANT LE TEMPS DE LEUR REMPLACEMENT. PLAQUES LATÉRALES EN HB400. LA VERSION MÉCANIQUE PRÉVOIT UN SYSTÈME SEMI-AUTOMATIQUE QUI NÉCESSITE D'INTERVENTION MANUELLE AU MOMENT DU DÉCROCHAGE DE L'OUTIL. L'ACCROCHAGE DU NOUVEL OUTIL EST AUTOMATIQUE. DANS LA VERSIONE HYDRAULIQUE, AVEC LE SYSTÈME À DOUBLE EFFET, LES OPERATIONS SONT CONTRÔLÉES DE LA CABINE.

**MÉCANIQUE SEMI-AUTOMATIQUE**

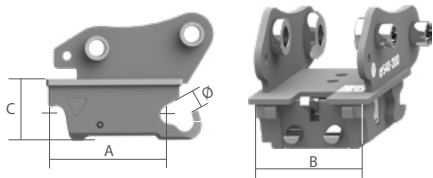

TONS	0,6 - 2,5		2,5 - 6,0
MOD.	S30-150 S.A.	S30-180 S.A.	S40-200 S.A.
A	MM 200	230	300
B	MM 150	180	200
C	MM 85	85	117
Ø	MM 30	30	40
KG	KG 11	14	28

SANS COUPLEUR

**HYDRAULIQUE DOUBLE EFFET**

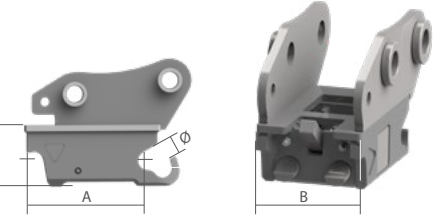

TONS	0,6 - 2,5		2,5 - 6,0	6,0 - 12,0	12,0 - 18,0	
MOD.	S30-150 D.E.	S30-180 D.E.	S40-200 D.E.	S45 D.E.	S50 D.E.	S60 D.E.
A	MM 200	230	300	430	430	480
B	MM 150	180	200	290	270	340
C	MM 85	85	117	138	141	163
Ø	MM 30	30	40	45	50	60
KG	KG 12	15	29	72	70	112
MAX	BAR 250	250	250	250	250	250

SANS COUPLEUR

MAX

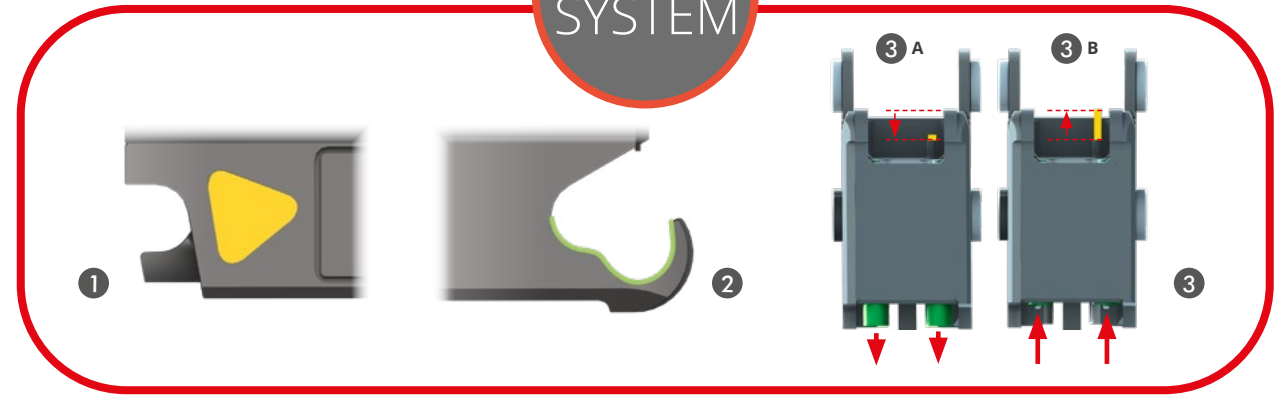
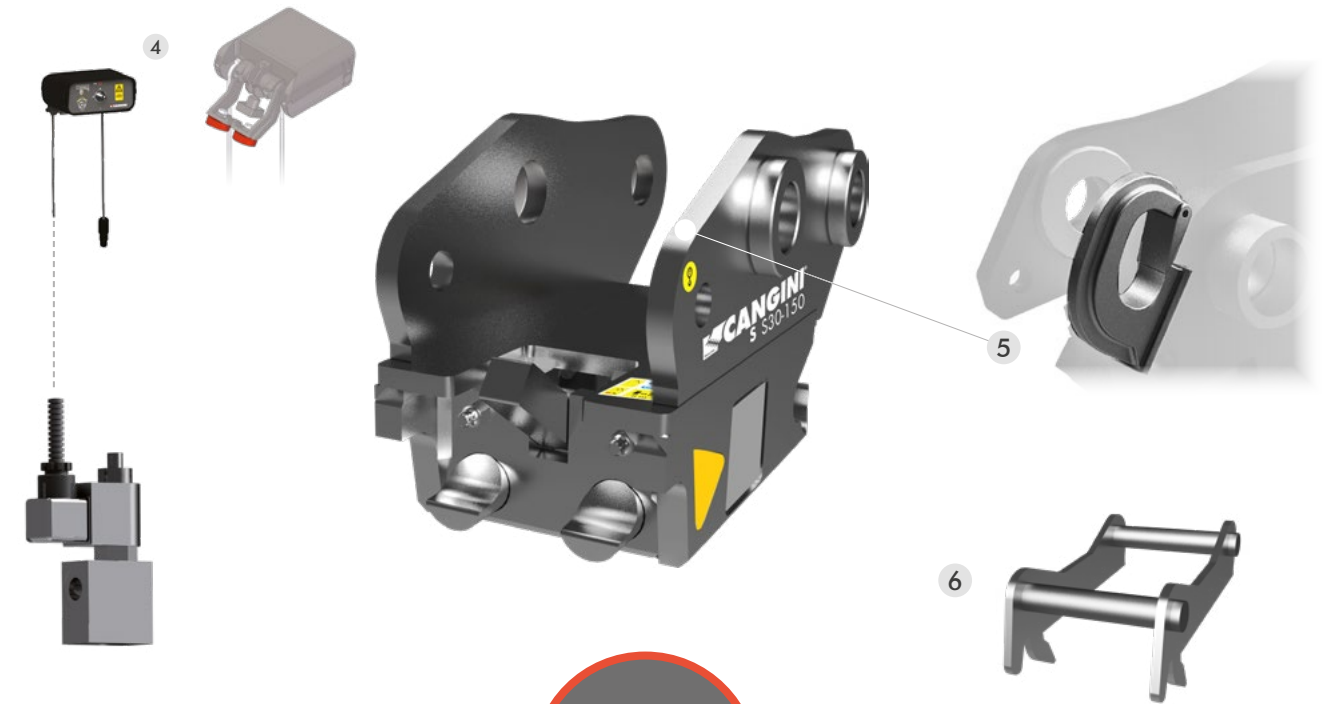

**CHARACTERISTIQUES TECHNIQUES STANDARD**

**1 INDICATEUR DE VERROUILLAGE LATÉRAL "SAFE CHECK"**

L'INDICATEUR LATÉRAL "SAFE CHECK" PERMET UN CONTRÔLE TOTAL DU ATTACHE RAPIDE SUR L'ADAPTEUR. IL VOUS PERMET DE VÉRIFIER QUE LE ATTACHES RAPIDE EST DANS LA POSITION OPTIMALE POUR PERMETTRE UNE FIXATION CORRECTE UNE FOIS LES GOUPILLES RETIRÉES.

**2 FOURCHE D'ACCROCHAGE À DOUBLE ENCOCHE**

LE NOUVEAU PROFIL À DOUBLE SIÈGE DE LA FOURCHE REPRÉSENTE UN OBSTACLE ULTÉRIEUR À LA CHUTE ACCIDENTELLE DE L'OUTIL.

**3 INDICATEUR VISUEL DE L'ÉTAT D'ACCROCHAGE**

GRÂCE À L'INDICATEUR VISUEL PLACÉ SUR L'ATTACHE, L'AFFICHAGE DE L'ÉTAT D'ACCROCHAGE EST SIMPLE ET IMMEDIAT.  
**A** AXES ACCROCHÉS **B** AXES DÉCROCHÉS

**EN OPTION**

**4 KIT D'INSTALLATION HYDRAULIQUE**

AVEC L'ATTACHE RAPIDE HYDRAULIQUE, IL EST POSSIBLE DE FOURNIR LE KIT D'INSTALLATION À LA MACHINE, CONTENANT UNE ÉLECTROVANNE ET UN SÉLECTEUR ÉLECTRIQUE ÉQUIPÉ D'AIMANTS POUR ÊTRE FACILEMENT INSTALLÉ À L'INTÉRIEUR DE LA ZONE DE CONDUITE.

**5 CROCHET DE LEVAGE**

UN CROCHET HOMOLOGUÉ POUR LE LEVAGE PEUT ÊTRE SOUDÉ DIRECTEMENT SUR L'ATTACHE RAPIDE.

**6 ADAPTEUR S**

L'ADAPTEUR, COMBINÉ À N'IMPORTE QUEL ÉQUIPEMENT, PERMET SON ACCROCHAGE À L'ATTACHE RAPIDE S