

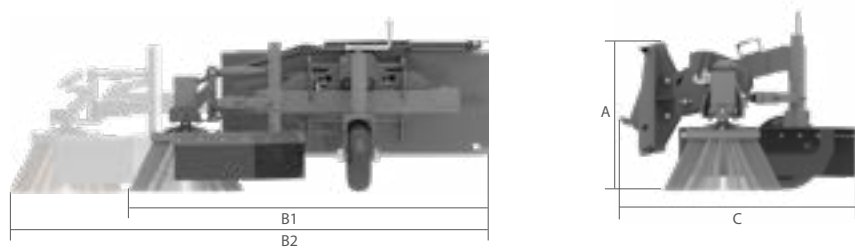

LA SPAZZOLA PER ATTACCO FRONTALE PUÒ ESSERE FACILMENTE MONTATA SIA A DESTRA CHE A SINISTRA, IN MODO DA POTER PULIRE ENTRAMBI I LATI DELLA STRADA. SNODO REGOLABILE E FLOTTANTE LE PERMETTONO DI SEGUIRE L'ANDAMENTO DELLA SUPERFICIE DA PULIRE.

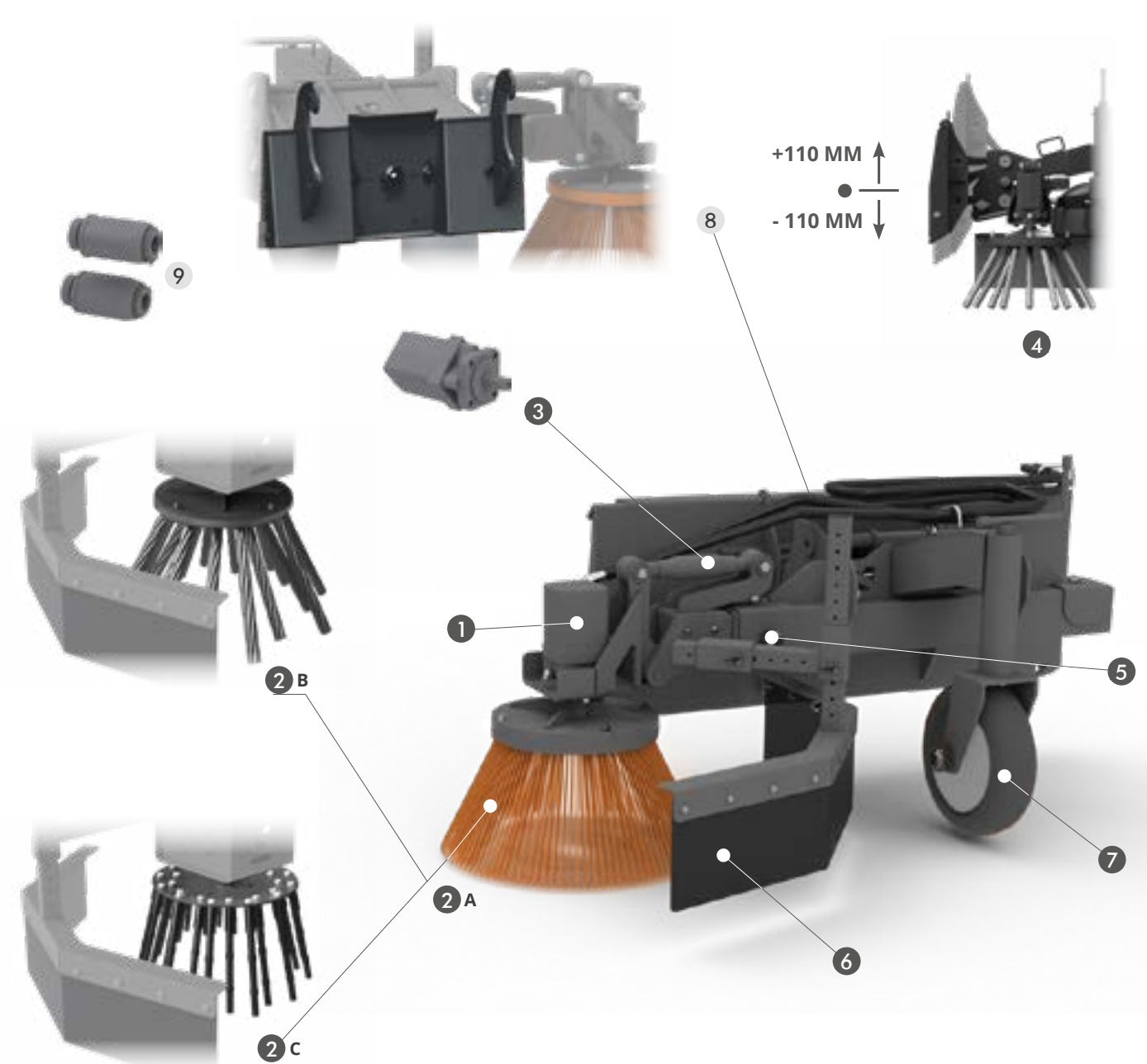

	MOD.	ALL DUSTER F	
A	MM	700	
B1	MM	1600	
B2	MM	2100	
C	MM	900	
CORSA FLOTTANTE	MM	220	
	KG	156	
	MM	500	
	MAX.	L/MIN	70
	MIN.	L/MIN	40
	MAX.	BAR	200



SPECIFICHE TECNICHE STANDARD

- 1 MOTORE CON FLANGIATURA QUADRATA , DISTRIBUZIONE A DISCO
- 2 SPAZZOLA IN PPL (A) SPAZZOLA ACCIAIO + PIATTO IN GOMMA (B) SPAZZOLA ACCIAIO + PIATTO IN ACCIAIO (C)
- 3 ANGOLAZIONE MECCANICA DELLA SPAZZOLA
- 4 SISTEMA FLOTTANTE 220 MM
- 5 BRACCIO PORTASPAZZOLA TELESCOPICO
- 6 MINIGONNA PARASASSI
- 7 RUOTA PIVOTABILE E REGOLABILE IN ALTEZZA

OPTIONAL

- 8 ATTACCO PALE ARTICOLATE
- 9 RIDUTTORI DI FLUSSO

OBBLIGATORIO SU MACCHINE CON HIGH FLOW O PORTATA OLIO SUPERIORE A 70 LITRI AL MINUTO.