

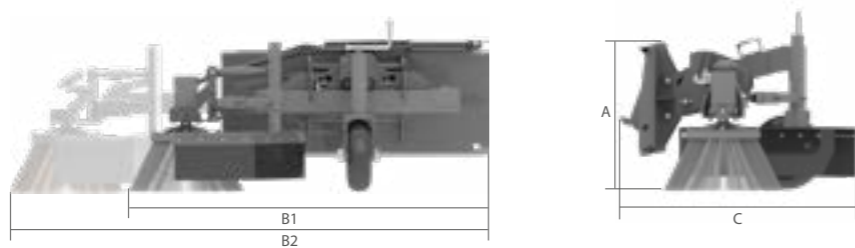

EL CEPILLO FRONTAL PUEDE SER FACILMENTE MONTADO TANTO A LA DERECHA COMO A LA IZQUIERDA, PARA PODER LIMPIAR LOS DOS LADOS DE LA CARRETERA. SISTEMA FLOTANTE Y DE ARTICULACIÓN PERMITEN SEGUIR LA TENDENCIA DEL TERRENO.

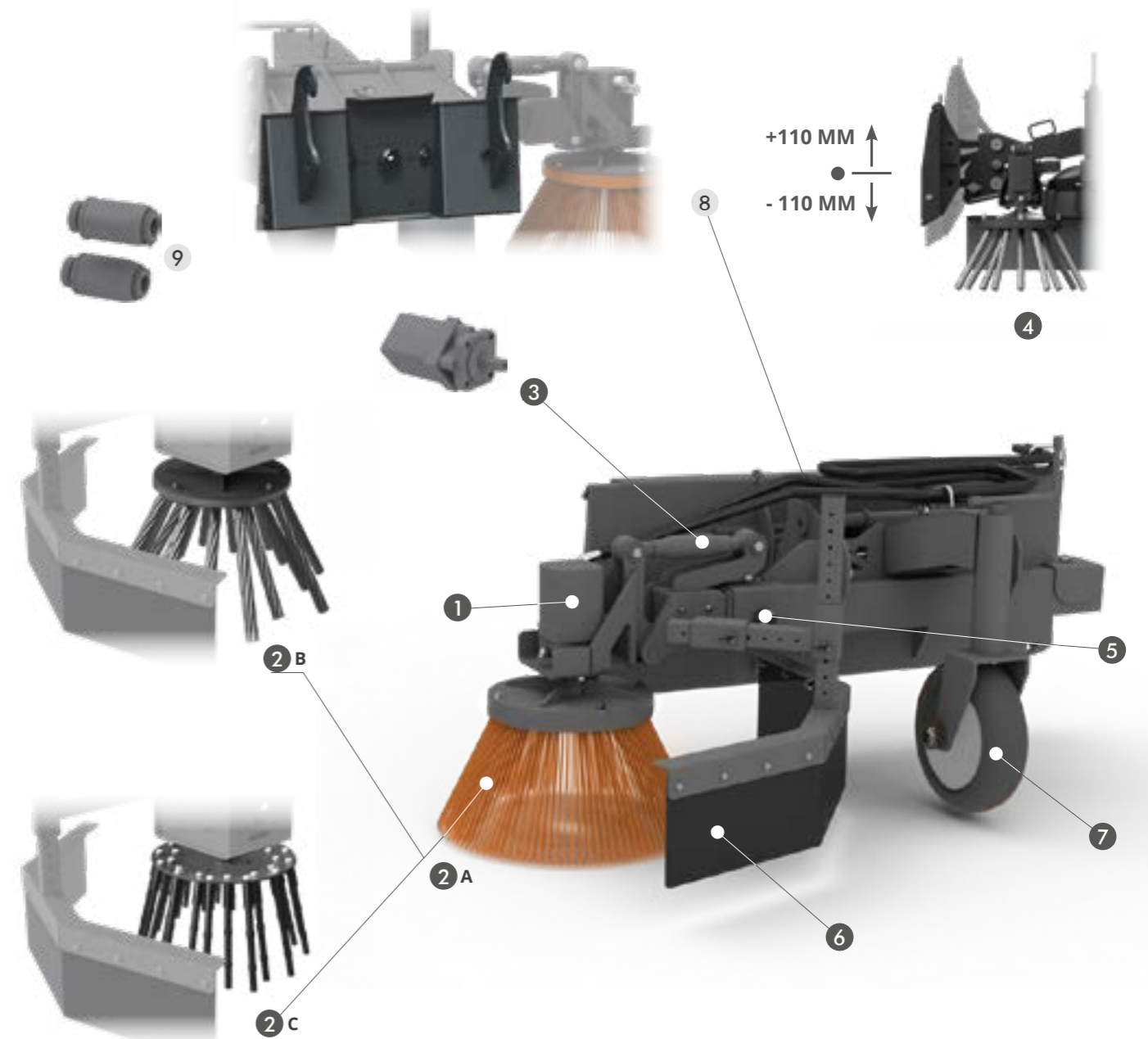

	MOD.	ALL DUSTER F
A	MM	700
B1	MM	1600
B2	MM	2100
C	MM	900
	CARRERA FLOTANTE	MM
		220
	KG	156
	MM	500
	MAX.	L/MIN
		70
	MIN.	L/MIN
		40
	MAX.	BAR
		200



CARACTERÍSTICAS TÉCNICAS ESTÁNDAR

- 1 MOTOR CON BRIDA CUADRADA Y DISTRIBUCIÓN DE DISCO Y REDUCTORES DE FLUJO
- 2 CEPILLO PPL (A) CEPILLO DE ACERO + PLACA EN GOMA (B) CEPILLO DE ACERO + PLACA EN ACERO (C)
- 3 ÁNGULO MECÁNICO DEL CEPILLO
- 4 SISTEMA FLOTANTE 220 MM
- 5 BRAZO DE SOPORTE DE CEPILLO TELESCÓPICO
- 6 SISTEMA DE PROTECCIÓN DE PIEDR
- 7 RUEDA PIVOTABLE Y AJUSTABLE EN ALTURA

ACCESORIOS OPCIONALES

- 8 ENGANCHE PALAS ARTICULADAS
- 9 REDUCTORES DE CAUDAL
OBLIGATORIO EN MÁQUINAS DOTADAS DE HIGH-FLOW O CON FLUJO DE ACEITE SUPERIOR A 70 LITROS POR MINUTO.