

HB400

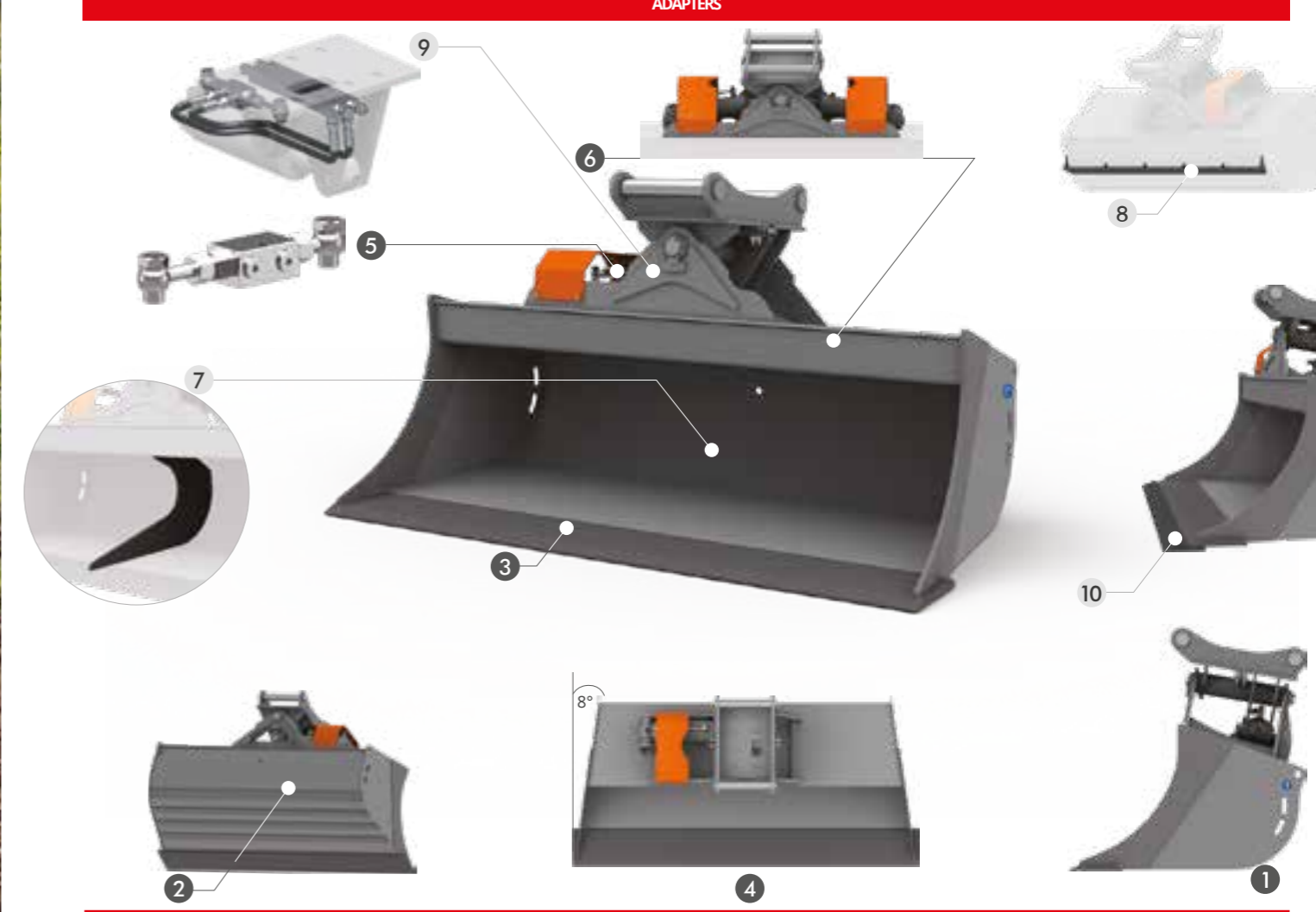

STANDARD TECHNISCHE DATEN

- 1 LANGGEZOGENES PROFIL DOPPELTE**
- 2 VERSTÄRKTER VERSCHLEISS-SCHUTZ**
DIE WAAGERECHTEN VERSTÄRKUNGEN BIETEN OPTIMALEN VERSCHLEISSSCHUTZ UND SCHÜTZEN DIE STRUKTUR.
- 3 SCHNEIDE AUS HB400**
- 4 KONISCHE BAUWEISE VERJÜNGT SICH UM 8°**
- 5 DRUCKHALTEVENTIL**
DAS DRUCKHALTEVENTIL ERMÖGLICHT ES DIE GEWÄHLTE POSITION ZU HALTEN.
- 6 DOPPELZYLINDER FÜR DIE MODELLE SQS 65 8°GD UND SQS 70 8°GD**

ZUBEHÖR

- 7 SICHEL ZUR VERSTÄRKUNG**
GARANTIERT EINE HÖHERE STABILITÄT BEI WANNEN AB 1400 MM. **STARK EMPFOHLEN BEI LÖFFELN MIT EINER BREITE VON 1400 MM ODER MEHR.**
- 8 RÜCKENSCHNEIDE**
DIE RÜCKENSCHNEIDE DIENST ZUM ABZIEHEN UND GLÄTTEN DER OBERFLÄCHE.
- 9 HYDRAULIK-ANSCHLUSS**
DER KIT HYDRAULIKBLOCK WIRD BENÖTIGT UM DIE HYDRAULIKSCHLÄUCHE AB DER LÖFFELAUFNÄHME ANZUKOPPELN - JE NACH POSITION DER SCHNELLKUPPLUNGEN AM LÖFFELSTIEL- RECHTS/RECHTS, RECHTS/LINKS ODER LINKS/LINKS KÖNNEN DIE HYDRAULIKSCHLÄUCHE ANGESCHLOSSEN WERDEN.
- 10 UNTERSCHWEISSMESSER AUS HB500**
EMPFOHLEN FÜR BESONDERS ABRASIVE BÖDEN.

DIESER HYDRAULISCHE GRÄBENRÄUMLÖFFEL HAT EINEN SCHWENKWINKEL VON 45°, RECHTS WIE LINKS. SEIN LANGGEZOGENES PROFIL VERHINDERT, DASS FEUCHTES ODER HUMOSES ERDREICH AN DEN SEITENWÄNDEN HAFTET. DIE SEITEN DES LÖFFELS VERJÜNGEN SICH UM 8°. DADURCH IST DIESER LÖFFEL IDEAL GEEIGNET FÜR DIE REINIGUNG VON GRÄBEN, STRASSEN UND BÖSCHUNGEN. SCHNEIDE AUS HB400 FÜR HÖHERE VERSCHLEISSFESTIGKEIT.

BEI BREITEN ÜBER 1400 MM WIRD DER EINBAU VON VERSTÄRKUNGSEINFASSUNGEN DRINGEND EMPFOHLEN, UM BESCHÄDIGUNGEN DES LÖFFELS BEI SCHWEREN ARBEITSBELASTUNGEN ODER BEIM EINSATZ AUF BESONDERS HARTEM BODEN ZU VERMEIDEN:

- BREITEN VON 1400 BIS 1500 MM: NR. 1 SICHEL
- BREITEN VON 1600 BIS 1600 MM: NR. 2 SICHEL
- BREITEN VON 1800 BIS 2200 MM: NR. 3 SICHEL

MOD.	SQS 30 8°GD	SQS 35 8°GD	SQS 40 8°GD	SQS 45 8°GD	SQS 50 8°GD	SQS 55 8°GD	SQS 60 8°GD	SQS 65 8°GD	SQS 70 8°GD
TONS	0,8 - 1,5	1,5 - 2,0	2,0 - 3,0	3,0 - 4,0	4,0 - 6,0	6,0 - 7,5	7,5 - 12,0	12,0 - 18,0	18,0 - 22,0

SQS30 8°GD MASCHINENGEWICHT 0,8 - 1,5

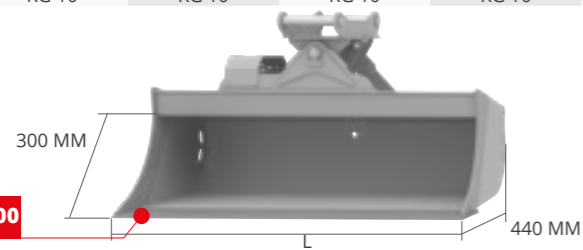

SCHNEIDE AUS HB400

L MM	GEWICHT KG*	KAP. SAE L	ADAPTERS
800	54	58	AF - AR - CS
			CR - S - CM
			CW - CS JANUS PRO

ZUBEHÖR

8	9	10
RÜCKENSCHNEIDE	HYDRAULIK-ANSCHLUSS	UNTERSCHWEISS-MESSER AUS HB500

SQS35 8°GD MASCHINENGEWICHT 1,5 - 2,0

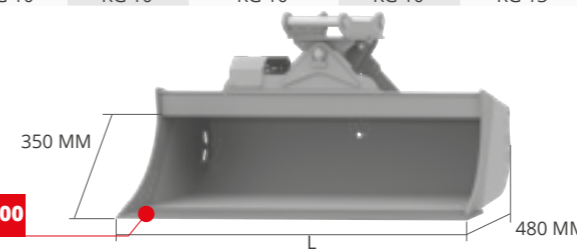

SCHNEIDE AUS HB400

L MM	GEWICHT KG*	KAP. SAE L	ADAPTERS
900	74	85	AF - AR - CS
			CR - S - CM
			CW - CS JANUS PRO
1000	80	95	AF - AR - CS
			CR - S - CM
			CW - CS JANUS PRO
1200	92	115	AF - AR - CS
			CR - S - CM
			CW - CS JANUS PRO

ZUBEHÖR

8	9	10
RÜCKENSCHNEIDE	HYDRAULIK-ANSCHLUSS	UNTERSCHWEISS-MESSER AUS HB500

SQS40 8°GD MASCHINENGEWICHT 2,0 - 3,0

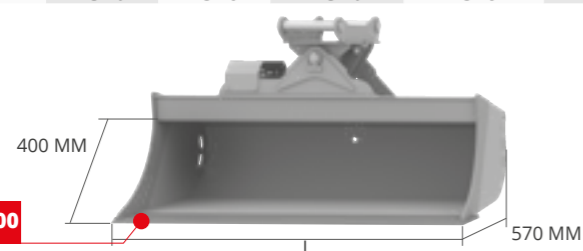

SCHNEIDE AUS HB400

L MM	GEWICHT KG*	KAP. SAE L	ADAPTERS
1100	131	129	AF - AR - CS
			CR - S - CM
			CW - CS JANUS PRO
1200	138	143	AF - AR - CS
			CR - S - CM
			CW - CS JANUS PRO
1400	154	157	AF - AR - CS
			CR - S - CM
			CW - CS JANUS PRO

ZUBEHÖR

8	9	10
RÜCKENSCHNEIDE	HYDRAULIK-ANSCHLUSS	UNTERSCHWEISS-MESSER AUS HB500

SQS45 8°GD MASCHINENGEWICHT 3,0 - 4,0

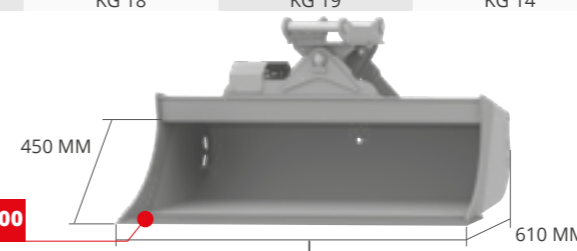

SCHNEIDE AUS HB400

L MM	GEWICHT KG*	KAP. SAE L	ADAPTERS
1100	149	150	AF - AR - CS
			CR - S - CM
			CW - CS JANUS PRO
1200	155	168	AF - AR - CS
			CR - S - CM
			CW - CS JANUS PRO
1400	176	204	AF - AR - CS
			CR - S - CM
			CW - CS JANUS PRO
1500	187	222	AF - AR - CS
			CR - S - CM
			CW - CS JANUS PRO

ZUBEHÖR

8	9	10
RÜCKENSCHNEIDE	HYDRAULIK-ANSCHLUSS	UNTERSCHWEISS-MESSER AUS HB500

* Gewicht des Löffel ohne Anbauteile und Zähne

* Gewicht des Löffel ohne Anbauteile und Zähne

SQS50 8°GD MASCHINENGEWICHT 4,0 - 6,0

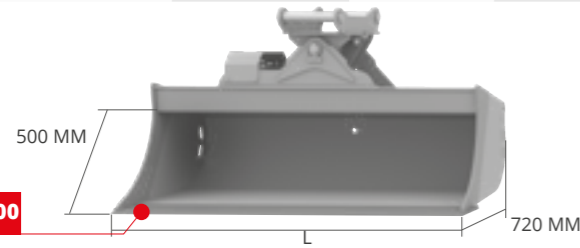
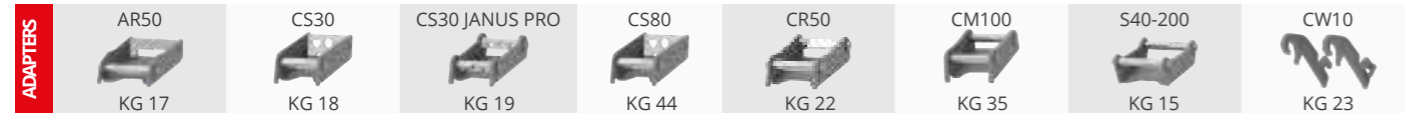

SCHNEIDE AUS HB400

ZUBEHÖR

L MM	GEWICHT KG*	KAP. SAE L	ADAPTERS
1200	201	210	AF - AR - CS
			CR - S - CM
			CW - CS JANUS PRO
1300	212	230	AF - AR - CS
			CR - S - CM
			CW - CS JANUS PRO
1400	223	250	AF - AR - CS
			CR - S - CM
			CW - CS JANUS PRO
1600	245	290	AF - AR - CS
			CR - S - CM
			CW - CS JANUS PRO

7	8	9	10
SICHEL ZUR VERSTÄRKUNG	RÜCKENSCHNEIDE	HYDRAULIK-ANSCHLUSS	UNTERSCHWEISS-MESSER AUS HB500

SQS55 8°GD MASCHINENGEWICHT 6,0 - 7,5

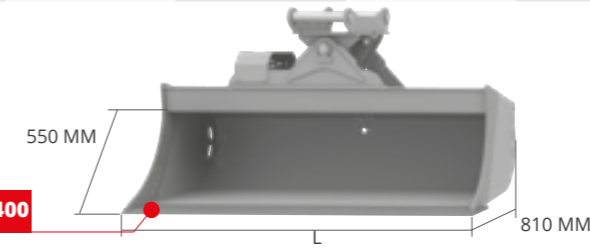
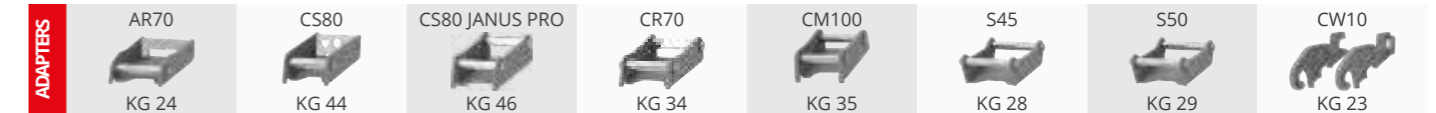

SCHNEIDE AUS HB400

ZUBEHÖR

L MM	GEWICHT KG*	KAP. SAE L	ADAPTERS
1300	274	300	AF - AR - CS
			CR - S - CM
			CW - CS JANUS PRO
1400	288	325	AF - AR - CS
			CR - S - CM
			CW - CS JANUS PRO
1500	302	350	AF - AR - CS
			CR - S - CM
			CW - CS JANUS PRO
1600	315	375	AF - AR - CS
			CR - S - CM
			CW - CS JANUS PRO
1800	342	425	AF - AR - CS
			CR - S - CM
			CW - CS JANUS PRO

7	8	9	10
SICHEL ZUR VERSTÄRKUNG	RÜCKENSCHNEIDE	HYDRAULIK-ANSCHLUSS	UNTERSCHWEISS-MESSER AUS HB500

SQS60 8°GD MIDI MASCHINENGEWICHT 7,5 - 12,0

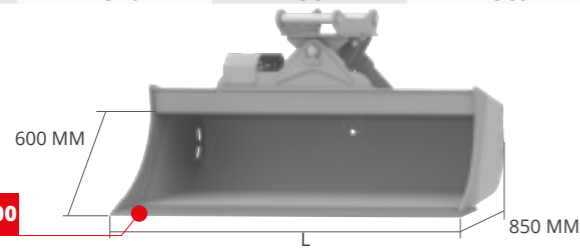

SCHNEIDE AUS HB400

ZUBEHÖR

L MM	GEWICHT KG*	KAP. SAE L	ADAPTERS
1400	314	360	AF - CS
			CR - S - CM
			CW - CS JANUS PRO
1500	329	400	AF - CS
			CR - S - CM
			CW - CS JANUS PRO
1600	344	430	AF - CS
			CR - S - CM
			CW - CS JANUS PRO
1800	372	490	AF - CS
			CR - S - CM
			CW - CS JANUS PRO
2000	407	550	AF - CS
			CR - S - CM
			CW - CS JANUS PRO

7	8	9	10
SICHEL ZUR VERSTÄRKUNG	RÜCKENSCHNEIDE	HYDRAULIK-ANSCHLUSS	UNTERSCHWEISS-MESSER AUS HB500

SQS65 8°GD EXCAVATOR MASCHINENGEWICHT 12,0 - 18,0

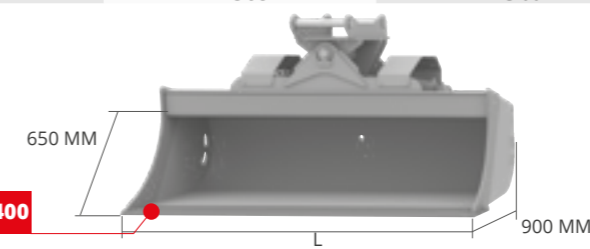

SCHNEIDE AUS HB400

ZUBEHÖR

L MM	GEWICHT KG*	KAP. SAE L	ADAPTERS
1400	421	466	AF - S - CM
			CS - CW
			CS JANUS PRO
1500	442	500	AF - S - CM
			CS - CW
			CS JANUS PRO
1600	462	534	AF - S - CM
			CS - CW
			CS JANUS PRO
1800	503	602	AF - S - CM
			CS - CW
			CS JANUS PRO
2000	543	670	AF - S - CM
			CS - CW
			CS JANUS PRO

7	8	9	10
SICHEL ZUR VERSTÄRKUNG	RÜCKENSCHNEIDE	HYDRAULIK-ANSCHLUSS	UNTERSCHWEISS-MESSER AUS HB500

* Gewicht des Löffel ohne Anbauteile und Zähne

* Gewicht des Löffel ohne Anbauteile und Zähne

SQS70 8°GD MASCHINENGEWICHT 18,0 - 22,0

ADAPTERS	CS100 KG 45	CS100 JANUS PRO KG 93	CM180 KG 66	S60 KG 57	CW30 KG 57
----------	----------------	--------------------------	----------------	--------------	---------------

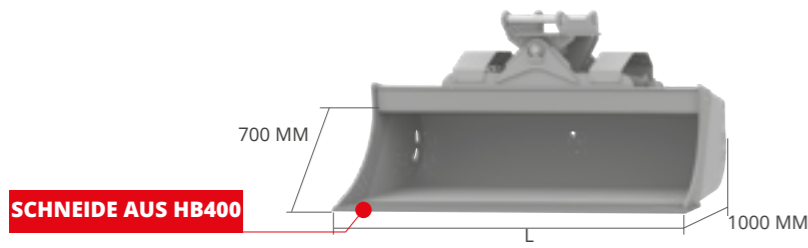

L MM	GEWICHT KG*	KAP. SAE L	ADAPTERS
1500	515	600	AF - S - CM
			CS - CW
			CS JANUS PRO
1600	540	640	AF - S - CM
			CS - CW
			CS JANUS PRO
1800	590	720	AF - S - CM
			CS - CW
			CS JANUS PRO
2000	638	800	AF - S - CM
			CS - CW
			CS JANUS PRO
2200	684	880	AF - S - CM
			CS - CW
			CS JANUS PRO

ZUBEHÖR

7	8	9	10
SICHEL ZUR VERSTÄRKUNG	RÜCKENSCHNEIDE	HYDRAULIK-ANSCHLUSS	UNTERSCHWEISS-MESSER AUS HB500



* Gewicht des Löffel ohne Anbauteile und Zähne