

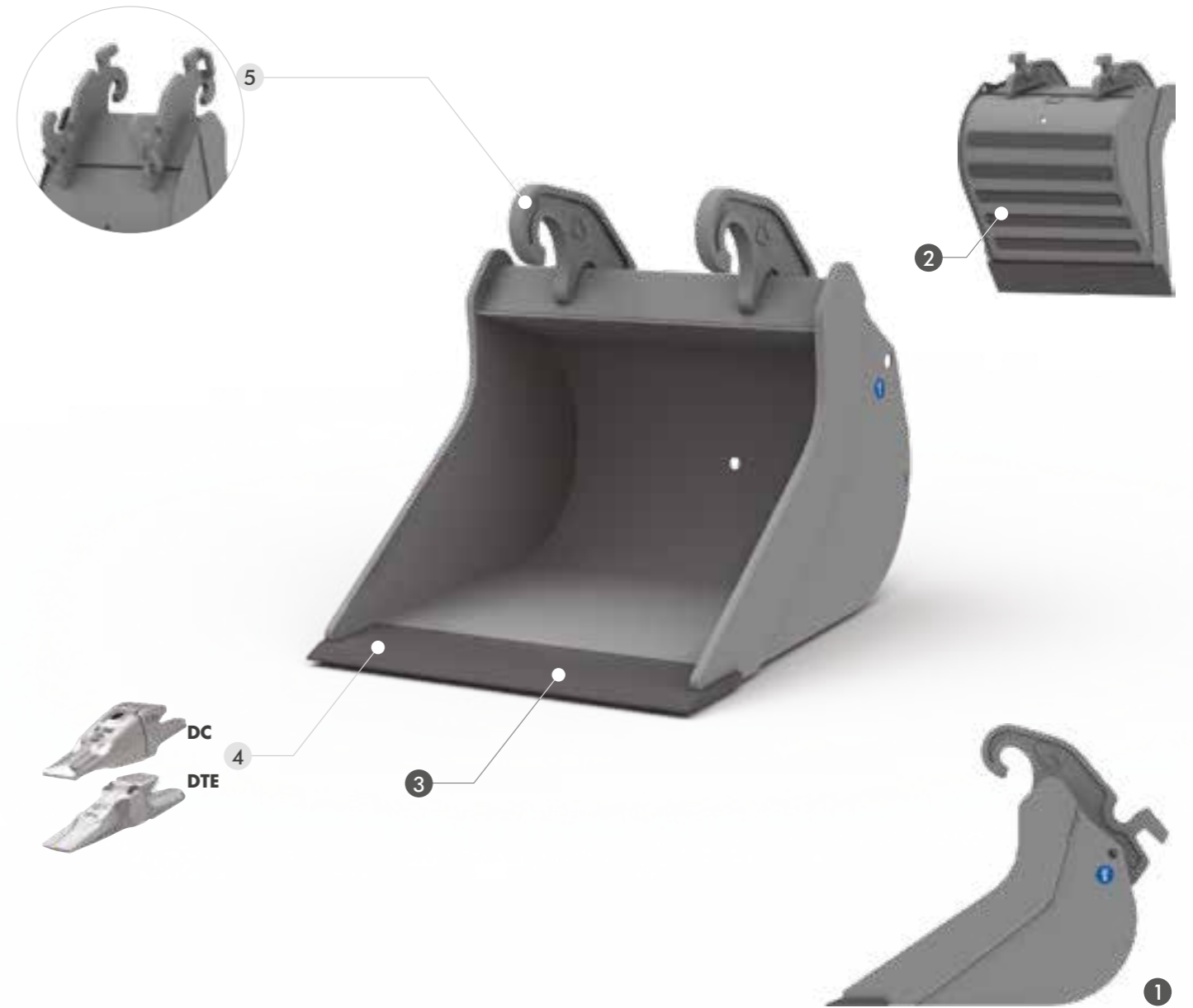

DER „TIEFLÖFFEL LEHM“ IST IDEAL FÜR LEHMIGE UND FEUCHTE BÖDEN. SEINE LÄNGLICHE FORM UND DIE TIEFEN SEITENWÄNDE SORGEN DAFÜR, DASS BEIM ENTLADEN WENIGER MATERIAL AN DEN SEITENWÄNDEN VERBLEIBT. SCHNEIDE AUS HB 400 GEFERTIGT.



ADAPTERS



STANDARD TECHNISCHE DATEN

- 1 LANGGEZOGENES PROFIL DOPPELTE**
- 2 VERSTÄRKTER VERSCHLEISS-SCHUTZ**
DIE WAAGERECHTEN VERSTÄRKUNGEN BIETEN OPTIMALEN VERSCHLEISSCHUTZ UND SCHÜTZEN DIE STRUKTUR.
- 3 SCHNEIDE AUS 400 HB**

ZUBEHÖR

- 4 ZÄHNE DC ODER ZÄHNE DTE**
- 5 CW WENDBARE AUFNAHME**
ERMÖGLICHT DEN EINSATZ DES LÖFFELS ALS TIEF-, WIE AUCH ALS HOCHLÖFFEL.

MOD.	SCN35	SCN41	SCN52	SCN60	SCN66	SCN75	SCN85
TONS	0,6 - 1,2	1,2 - 1,8	1,8 - 2,5	2,5 - 4,0	4,0 - 6,0	6,0 - 7,5	7,5 - 12,0

SCN35 MASCHINENGEWICHT 0,6 - 1,2

ADAPTERS

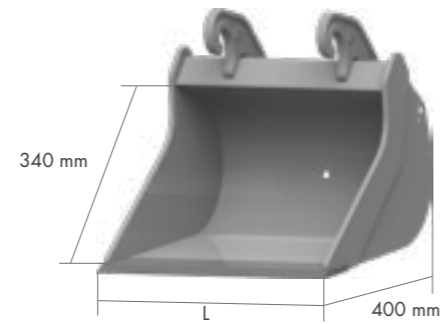

ZUBEHÖR

4	4	5
Zähne DC	Zähne DTE	CW wendbare Aufnahme

L mm	GEWICHT Kg*	KAP. SAE l	
300	19	21	AF
300	19	21	CW
400	23	31	AF
400	23	31	CW
500	28	47	AF
500	28	47	CW

SCN41 MASCHINENGEWICHT 1,2 - 1,8

ADAPTERS



ZUBEHÖR

4	4	5
Zähne DC	Zähne DTE	CW wendbare Aufnahme

L mm	GEWICHT Kg*	KAP. SAE l	
300	22	26	AF
300	22	26	CW
400	27	38	AF
400	27	38	CW
500	33	52	AF
500	33	52	CW
600	38	75	AF
600	38	75	CW

SCN52 MASCHINENGEWICHT 1,8 - 2,5

ADAPTERS

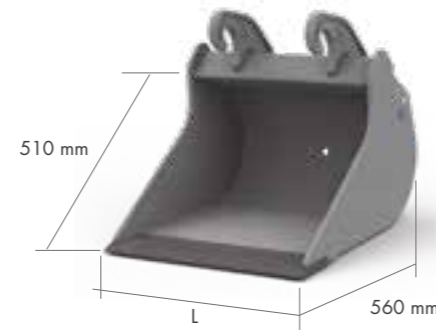

ZUBEHÖR

4	4	5
Zähne DC	Zähne DTE	CW wendbare Aufnahme

L mm	GEWICHT Kg*	KAP. SAE l	
300	32	34	AF
300	32	34	CW
400	40	51	AF
400	40	51	CW
500	47	69	AF
500	47	69	CW
600	54	87	AF
600	54	87	CW

SCN60 MASCHINENGEWICHT 2,5 - 4,0

ADAPTERS

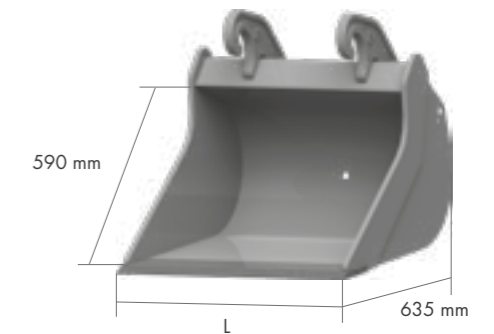

ZUBEHÖR

4	4	5
Zähne DC	Zähne DTE	CW wendbare Aufnahme

L mm	GEWICHT Kg*	KAP. SAE l	
300	41	46	AF
300	41	46	CW
400	49	69	AF
400	49	69	CW
500	57	93	AF
500	57	93	CW
600	65	118	AF
600	65	118	CW

* Gewicht des Löffel ohne Anbauteile und Zähne

* Gewicht des Löffel ohne Anbauteile und Zähne

SCN66 MASCHINENGEWICHT 4,0 - 6,0

ADAPTERS

CW10



KG 23

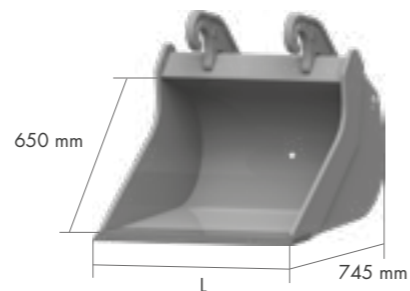

L mm	GEWICHT Kg*	KAP. SAE l	
400	65	79	AF
400	65	79	CW
500	75	107	AF
500	75	107	CW
600	86	137	AF
600	86	137	CW
700	97	168	AF
700	97	168	CW

ZUBEHÖR

Zähne DC	Zähne DTE	CW wendbare Aufnahme

SCN75 MASCHINENGEWICHT 6,0 - 7,5

ADAPTERS

CW10



KG 23

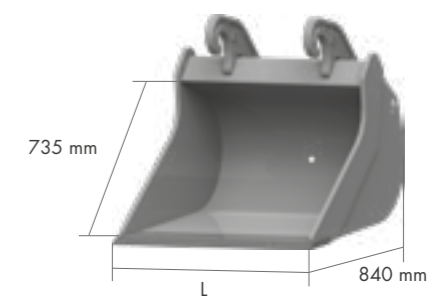

L mm	GEWICHT Kg*	KAP. SAE l	
400	85	94	AF
400	85	94	CW
500	100	128	AF
500	100	128	CW
600	114	165	AF
600	114	165	CW
700	128	203	AF
700	128	203	CW
800	142	243	AF
800	142	243	CW

ZUBEHÖR

Zähne DC	Zähne DTE	CW wendbare Aufnahme

SCN85 MASCHINENGEWICHT 7,5 - 12,0

ADAPTERS

CW10



KG 23

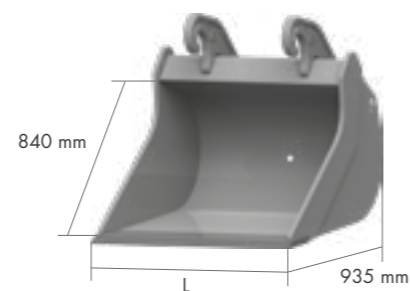

L mm	GEWICHT Kg*	KAP. SAE l	
400	98	121	AF
400	98	121	CW
500	112	160	AF
500	112	160	CW
600	127	205	AF
600	127	205	CW
700	142	252	AF
700	142	252	CW
800	157	301	AF
800	157	301	CW
900	172	352	AF
900	172	352	CW

ZUBEHÖR

Zähne DC	Zähne DTE	CW wendbare Aufnahme

* Gewicht des Löffel ohne Anbauteile und Zähne

* Gewicht des Löffel ohne Anbauteile und Zähne