

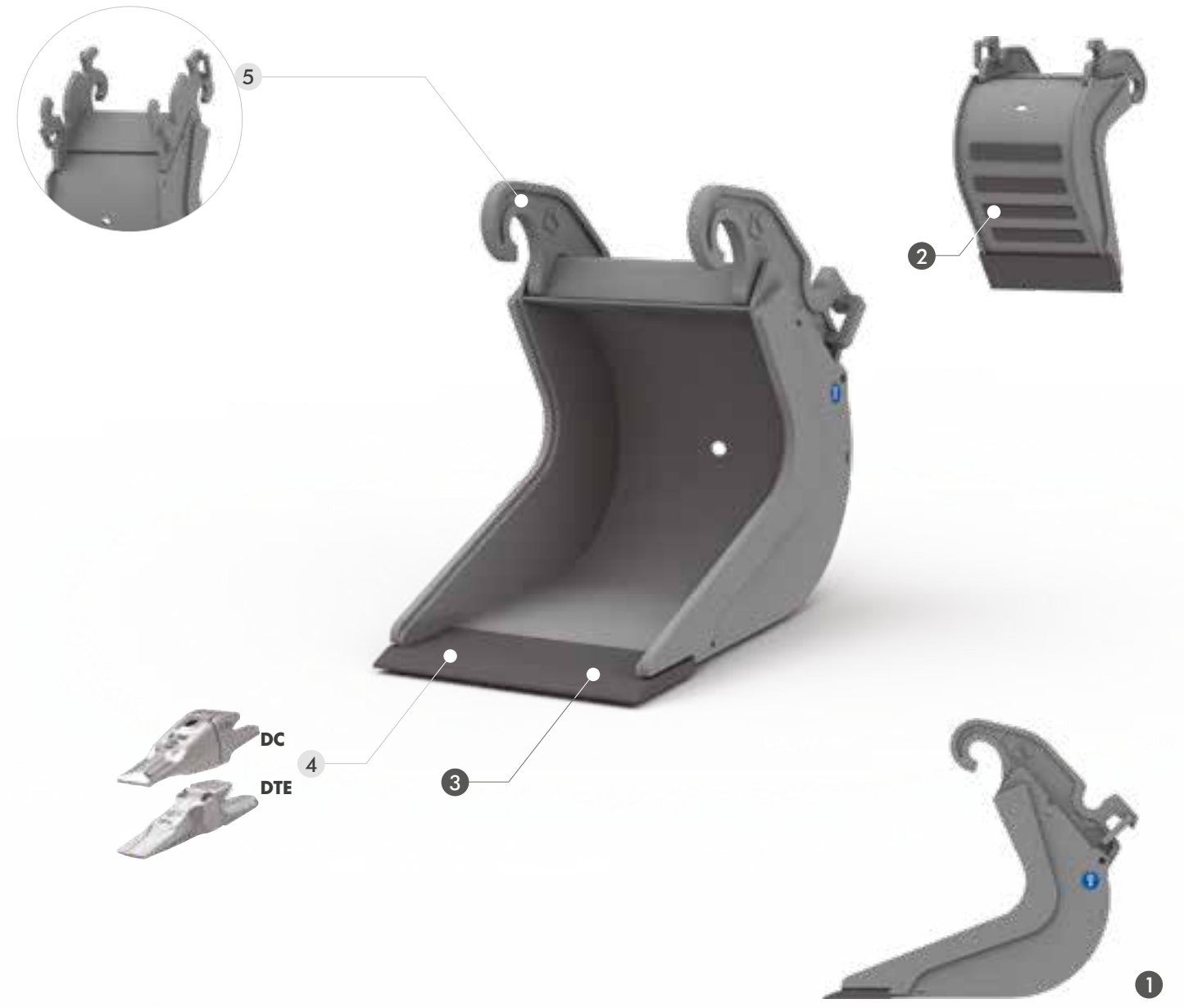

ADAPTERS



DIESER LEHMLÖFFEL ZEICHNET SICH DURCH SEINE SCHMALE BAUWEISE MIT SEHR TIEFEN SEITENWÄNDEN AUS. ES BLEIBT WENIGER MATERIAL AN DEN SEITENWÄNDEN KLEBEN. DURCH SEINE KOMPAKTEN ABMESSUNGEN EIGNET SICH DER LÖFFEL INSBESONDERE FÜR ARBEITEN IN DER NÄHE VON ROHREN UND KABELN. SCHNEIDE AUS 400HB-STAHL.

**STANDARD TECHNISCHE DATEN**

- 1 **LANGGEZOGENES PROFIL DOPPELTE**
- 2 **VERSTÄRKTER VERSCHLEISS-SCHUTZ**  
DIE WAAGERECHTEN VERSTÄRKUNGEN BIETEN OPTIMALEN VERSCHLEISSCHUTZ UND SCHÜTZEN DIE STRUKTUR.
- 3 **SCHNEIDE AUS 400 HB**

**ZUBEHÖR**

- 4 **ZÄHNE DC ODER ZÄHNE DTE**
- 5 **CW WENDBARE AUFNAHME**  
ERMÖGLICHT DEN EINSATZ DES LÖFFELS ALS TIEF-, WIE AUCH ALS HOCHLÖFFEL.

| MOD. | BN35      | BN41      | BN52      | BN60      | BN66      | BN75      | BN90       |
|------|-----------|-----------|-----------|-----------|-----------|-----------|------------|
| TONS | 0,6 - 1,2 | 1,2 - 1,8 | 1,8 - 2,5 | 2,5 - 4,0 | 4,0 - 6,0 | 6,0 - 7,5 | 7,5 - 12,0 |

## BN35 MASCHINENGEWICHT 0,6 - 1,2

ADAPTERS

CW5



KG 9

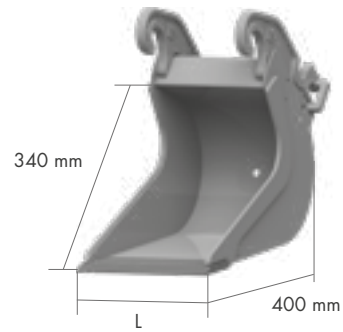

| L mm | GEWICHT Kg* | KAP. SAE l |    |
|------|-------------|------------|----|
| 220  | 17          | 16         | AF |
| 220  | 17          | 16         | CW |
| 250  | 18          | 18         | AF |
| 250  | 18          | 18         | CW |
| 300  | 20          | 22         | AF |
| 300  | 20          | 22         | CW |

### ZUBEHÖR

| 4        | 4         | 5                    |
|----------|-----------|----------------------|
| Zähne DC | Zähne DTE | CW wendbare Aufnahme |

## BN41 MASCHINENGEWICHT 1,2 - 1,8

ADAPTERS

CW5



KG 9

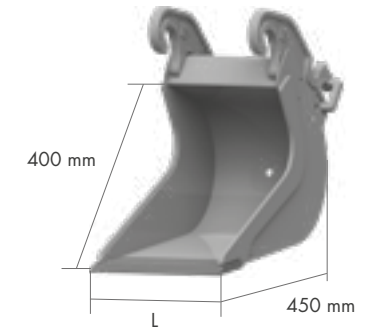

| L mm | GEWICHT Kg* | KAP. SAE l |    |
|------|-------------|------------|----|
| 220  | 19          | 20         | AF |
| 220  | 19          | 20         | CW |
| 250  | 20          | 23         | AF |
| 250  | 20          | 23         | CW |
| 300  | 22          | 28         | AF |
| 300  | 22          | 28         | CW |
| 350  | 24          | 34         | AF |
| 350  | 24          | 34         | CW |

### ZUBEHÖR

| 4        | 4         | 5                    |
|----------|-----------|----------------------|
| Zähne DC | Zähne DTE | CW wendbare Aufnahme |

## BN52 MASCHINENGEWICHT 1,8 - 2,5

ADAPTERS

CW5



KG 9

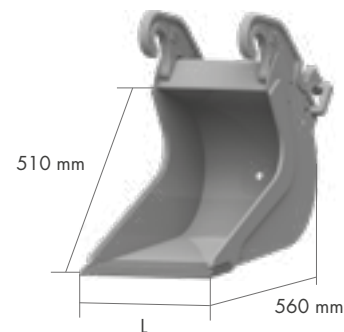

| L mm | GEWICHT Kg* | KAP. SAE l |    |
|------|-------------|------------|----|
| 220  | 25          | 27         | AF |
| 220  | 25          | 27         | CW |
| 250  | 27          | 32         | AF |
| 250  | 27          | 32         | CW |
| 300  | 29          | 38         | AF |
| 300  | 29          | 38         | CW |
| 350  | 33          | 46         | AF |
| 350  | 33          | 46         | CW |

### ZUBEHÖR

| 4        | 4         | 5                    |
|----------|-----------|----------------------|
| Zähne DC | Zähne DTE | CW wendbare Aufnahme |

## BN60 MASCHINENGEWICHT 2,5 - 4,0

ADAPTERS

CW5



KG 9

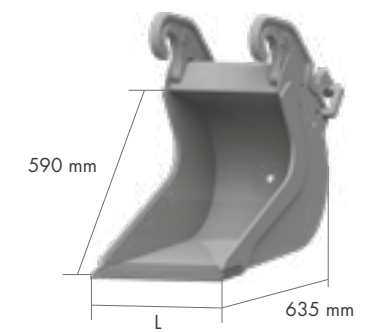

| L mm | GEWICHT Kg* | KAP. SAE l |    |
|------|-------------|------------|----|
| 220  | 31          | 38         | AF |
| 220  | 31          | 38         | CW |
| 250  | 33          | 45         | AF |
| 250  | 33          | 45         | CW |
| 300  | 36          | 53         | AF |
| 300  | 36          | 53         | CW |
| 350  | 40          | 65         | AF |
| 350  | 40          | 65         | CW |
| 400  | 44          | 77         | AF |
| 400  | 44          | 77         | CW |

### ZUBEHÖR

| 4        | 4         | 5                    |
|----------|-----------|----------------------|
| Zähne DC | Zähne DTE | CW wendbare Aufnahme |

\* Gewicht des Löffel ohne Anbauteile und Zähne

\* Gewicht des Löffel ohne Anbauteile und Zähne

## BN66 MASCHINENGEWICHT 4,0 - 6,0

ADAPTERS

CW10



KG 23

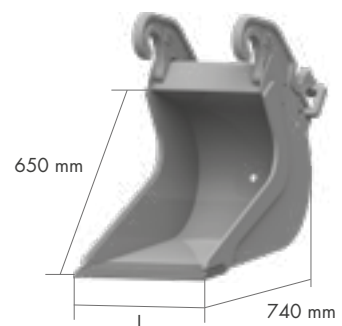

### ZUBEHÖR

| 4        | 4         | 5                    |
|----------|-----------|----------------------|
| Zähne DC | Zähne DTE | CW wendbare Aufnahme |

| L mm | GEWICHT Kg* | KAP. SAE l |    |
|------|-------------|------------|----|
| 220  | 39          | 42         | AF |
| 220  | 39          | 42         | CW |
| 250  | 42          | 50         | AF |
| 250  | 42          | 50         | CW |
| 300  | 48          | 77         | AF |
| 300  | 48          | 77         | CW |
| 350  | 51          | 83         | AF |
| 350  | 51          | 83         | CW |
| 400  | 56          | 92         | AF |
| 400  | 56          | 92         | CW |

## BN75 MASCHINENGEWICHT 6,0 - 7,5

ADAPTERS

CW10



KG 23

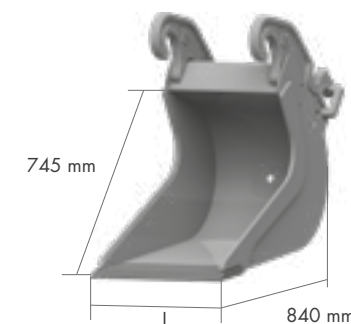

| L mm | GEWICHT Kg* | KAP. SAE l |    |
|------|-------------|------------|----|
| 250  | 67          | 59         | AF |
| 250  | 67          | 59         | CW |
| 300  | 71          | 74         | AF |
| 300  | 71          | 74         | CW |
| 350  | 73          | 91         | AF |
| 350  | 73          | 91         | CW |
| 400  | 74          | 106        | AF |
| 400  | 74          | 106        | CW |

### ZUBEHÖR

| 4        | 4         | 5                    |
|----------|-----------|----------------------|
| Zähne DC | Zähne DTE | CW wendbare Aufnahme |

## BN90 MASCHINENGEWICHT 7,5 - 12,0

ADAPTERS

CW10



KG 23

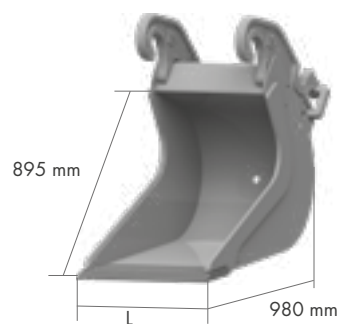

### ZUBEHÖR

| 4        | 4         | 5                    |
|----------|-----------|----------------------|
| Zähne DC | Zähne DTE | CW wendbare Aufnahme |

| L mm | GEWICHT Kg* | KAP. SAE l |    |
|------|-------------|------------|----|
| 300  | 90          | 78         | AF |
| 300  | 90          | 78         | CW |
| 350  | 96          | 100        | AF |
| 350  | 96          | 100        | CW |
| 400  | 100         | 123        | AF |
| 400  | 100         | 123        | CW |
| 450  | 106         | 146        | AF |
| 450  | 106         | 146        | CW |
| 500  | 115         | 171        | AF |
| 500  | 115         | 171        | CW |

\* Gewicht des Löffel ohne Anbauteile und Zähne

\* Gewicht des Löffel ohne Anbauteile und Zähne