

ATTACCHI RAPIDI - ATTUATORI BASCULANTI - ATTUATORI ROTOBASCULANTI

**INDICE**

<b>AR FAST LOCK</b> 	PAG. 84
<b>CR TWIN LOCK</b> 	PAG. 86
<b>CS SCHNAPPMATIC</b> 	PAG. 88
<b>CW AUT'O'LOCK</b> 	PAG. 90
<b>TWIST</b>  SU ATTACCO RAPIDO	PAG. 92
<b>TWIST</b>  ATTACCO DIRETTO	PAG. 94
<b>ROTOTWIST</b>  SU ATTACCO RAPIDO	PAG. 96

# AR FASTLOCK

L'attacco rapido AR **FASTLOCK** brevettato CANGINI BENNE permette l'aggancio e lo sgancio delle attrezzature in pochi secondi aumentando notevolmente la velocità nel cambio degli utensili.

Questa versione semiautomatica permette all'operatore di dover scendere una sola volta in fase di sgancio dell'utensile dalla macchina, l'aggancio del nuovo utensile e la sua messa in sicurezza avviene in automatico. A richiesta è possibile avere catena di sollevamento.

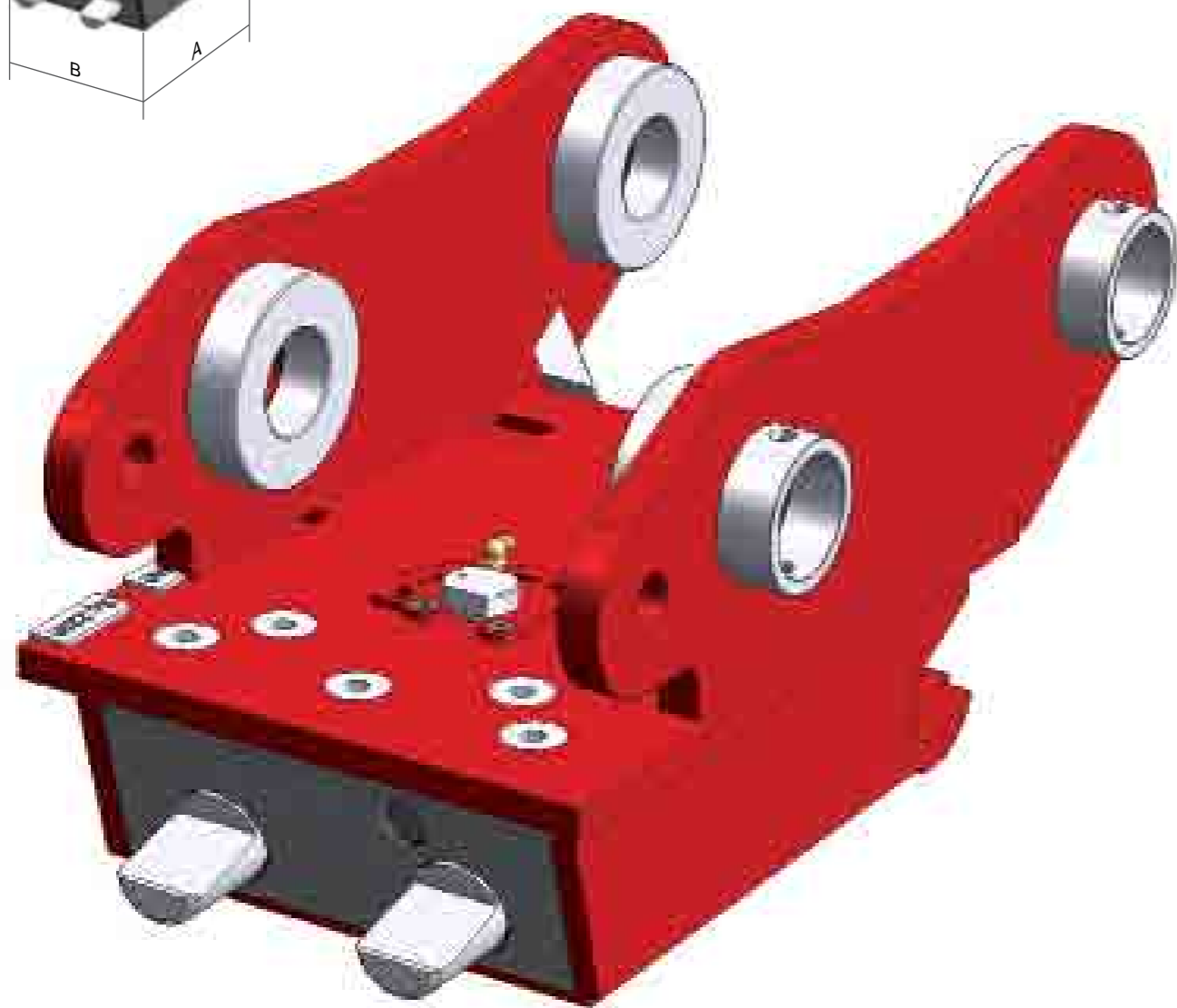
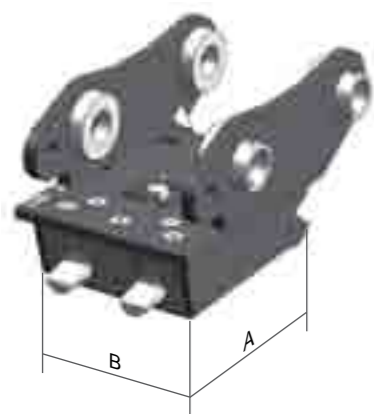

## FASTLOCK AR 15 - DA 0,6 A 1,8 TON

### CARATTERISTICHE TECNICHE

MODELLI	A / mm	B / mm		PRESSIONE MAX bar
AR 15 MECCANICO	220	158	16	-
AR 15 IDRAULICO	220	158	18	250

## FASTLOCK AR 30 - DA 1,8 A 2,5 TON

### CARATTERISTICHE TECNICHE

MODELLI	A / mm	B / mm		PRESSIONE MAX bar
AR 30 MECCANICO	240	183	20	-
AR 30 IDRAULICO	240	183	22	250

## FASTLOCK AR 40 - DA 2,5 A 4,0 TON

### CARATTERISTICHE TECNICHE

MODELLI	A / mm	B / mm		PRESSIONE MAX bar
AR 40 MECCANICO	250	198	25	-
AR 40 IDRAULICO	250	198	27	250

## FASTLOCK AR 50 - DA 4,0 A 6,0 TON

### CARATTERISTICHE TECNICHE

MODELLI	A / mm	B / mm		PRESSIONE MAX bar
AR 50 MECCANICO	260	220	30	-
AR 50 IDRAULICO	260	220	32	250

## FASTLOCK AR 70 - DA 6,0 A 10,0 TON

### CARATTERISTICHE TECNICHE

MODELLI	A / mm	B / mm		PRESSIONE MAX bar
AR 70 MECCANICO	330	260	63	-
AR 70 IDRAULICO	330	260	65	250

### OPTIONAL

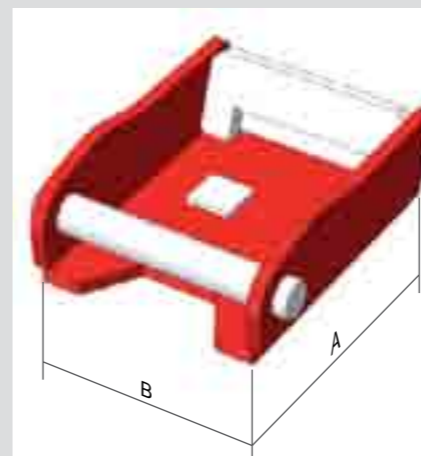

### ADATTATORE AR

TIPO DI ATTACCO	A / mm	B / mm	
AR 15 FASTLOCK	240	160	7
AR 30 FASTLOCK	260	185	10
AR 40 FASTLOCK	270	200	11
AR 50 FASTLOCK	320	222	18
AR 70 FASTLOCK	370	262	25

### OPTIONAL



### KIT DI INSTALLAZIONE IDRAULICA

TIPO DI ATTACCO
AR 15 FASTLOCK
AR 30 FASTLOCK
AR 40 FASTLOCK
AR 50 FASTLOCK
AR 70 FASTLOCK

### OPTIONAL



### CATENA PER MOVIMENTAZIONE

TIPO DI ATTACCO
AR 15 FASTLOCK
AR 30 FASTLOCK
AR 40 FASTLOCK
AR 50 FASTLOCK
AR 70 FASTLOCK

(forare)

(forare)

# CR TWIN LOCK

L'attacco rapido CR **TWIN LOCK** brevettato CANGINI BLENNE è un attacco REVERSIBILE, quindi permette l'utilizzo delle attrezzature frontalmente. Questo lo rende maggiormente apprezzato dagli operatori per lavori particolari (sottofondazioni, plinto, scavi attorno a tubi, ecc...) inoltre è particolarmente robusto grazie al suo corpo in fusione. Consigliato per utilizzi gravosi. Questa versione semiautomatica permette all'operatore di dover scendere una sola volta in fase di sgancio dell'utensile dalla macchina, l'aggancio del nuovo utensile e la sua messa in sicurezza avviene in automatico. A richiesta è possibile avere catena di sollevamento.

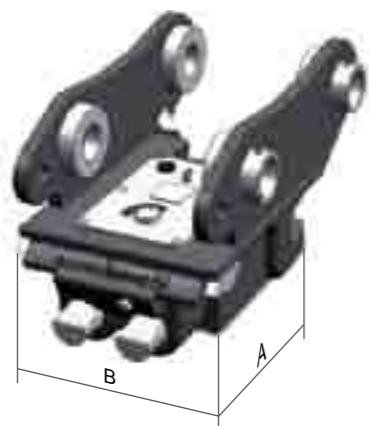

# REVERSIBILE

## TWIN LOCK CR 15 - DA 0,6 A 1,8 TON

CARATTERISTICHE TECNICHE

MODELLI	A / mm	B / mm		PRESSIONE MAX bar
CR 15 MECCANICO	255	158	20	-
CR 15 IDRAULICO	255	158	21	250

## TWIN LOCK CR 30 - DA 1,8 A 2,5 TON

CARATTERISTICHE TECNICHE

MODELLI	A / mm	B / mm		PRESSIONE MAX bar
CR 30 MECCANICO	260	183	25	-
CR 30 IDRAULICO	260	183	27	250

## TWIN LOCK CR 40 - DA 2,5 A 4,0 TON

CARATTERISTICHE TECNICHE

MODELLI	A / mm	B / mm		PRESSIONE MAX bar
CR 40 MECCANICO	265	198	28	-
CR 40 IDRAULICO	265	198	29	250

## TWIN LOCK CR 50 - DA 4,0 A 6,0 TON

CARATTERISTICHE TECNICHE

MODELLI	A / mm	B / mm		PRESSIONE MAX bar
CR 50 MECCANICO	290	220	39	-
CR 50 IDRAULICO	290	220	40	250

## TWIN LOCK CR 70 - DA 6,0 A 12,0 TON

CARATTERISTICHE TECNICHE

MODELLI	A / mm	B / mm		PRESSIONE MAX bar
CR 70 MECCANICO	345	260	62	-
CR 70 IDRAULICO	345	260	63	250

OPTIONAL

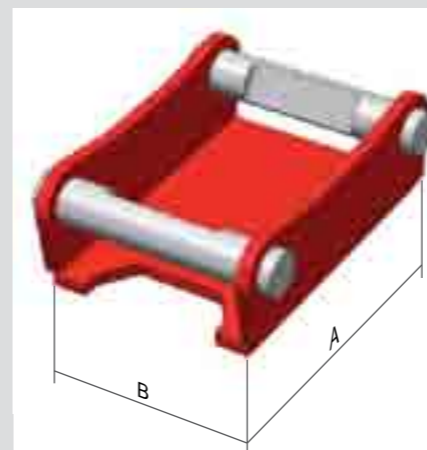

ADATTATORE CR

TIPO DI ATTACCO	A / mm	B / mm	
CR 15 FASTLOCK	240	160	7
CR 30 FASTLOCK	260	185	10
CR 40 FASTLOCK	270	200	11
CR 50 FASTLOCK	320	222	18
CR 70 FASTLOCK	370	262	25

OPTIONAL



KIT DI INSTALLAZIONE IDRAULICA

TIPO DI ATTACCO
CR 15 FASTLOCK
CR 30 FASTLOCK
CR 40 FASTLOCK
CR 50 FASTLOCK
CR 70 FASTLOCK

OPTIONAL

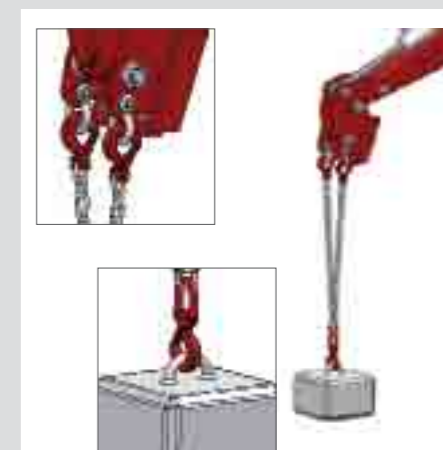

CATENA PER MOVIMENTAZIONE

TIPO DI ATTACCO
CR 15 FASTLOCK
CR 30 FASTLOCK
CR 40 FASTLOCK
CR 50 FASTLOCK
CR 70 FASTLOCK

(forare)

(forare)

# CS SCHNAPPMATIC

L'attacco rapido semiautomatico CS SCHNAPPMATIC brevettato CANGINI BENNE, è un attacco che permette l'aggancio e lo sgancio delle attrezzature in pochi secondi aumentando notevolmente la velocità nel cambio degli utensili.

Questa versione semiautomatica permette all'operatore di dover scendere una sola volta in fase di sgancio dell'utensile dalla macchina, l'aggancio del nuovo utensile e la sua messa in sicurezza avviene in automatico.

A seconda della scelta dell'adattatore sulle attrezzature, normale o Janus (reversibile), è possibile l'utilizzo delle attrezzature anche frontalmente.

Questo attacco rapido è stato progettato soprattutto per il mercato tedesco in quanto è compatibile con l'attacco rapido maggiormente presente su quel mercato. A richiesta è possibile avere catena di sollevamento.



# REVERSIBILE

## SCHNAPPMATIC CS 10 - DA 0,6 A 2,5 TON

CARATTERISTICHE TECNICHE

MODELLI	A / mm	B / mm	Kg	PRESSIONE MAX bar
CS 10 MECCANICO	270	180	22	-
CS 10 IDRAULICO	270	180	23	250

## SCHNAPPMATIC CS 30 - DA 2,5 A 5,0 TON

CARATTERISTICHE TECNICHE

MODELLI	A / mm	B / mm	Kg	PRESSIONE MAX bar
CS 30 MECCANICO	346	200	33	-
CS 30 IDRAULICO	346	200	34	250

## SCHNAPPMATIC CS 80 - DA 5,0 A 12,0 TON

CARATTERISTICHE TECNICHE

MODELLI	A / mm	B / mm	Kg	PRESSIONE MAX bar
CS 80 MECCANICO	480	290	83	-
CS 80 IDRAULICO	480	290	87	250

### OPTIONAL

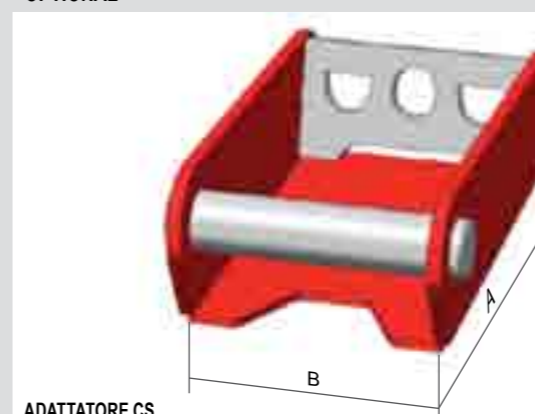

ADATTATORE CS

TIPO DI ATTACCO	A / mm	B / mm	Kg
CS 10 SCHNAPPMATIC	305	205	10
CS 30 SCHNAPPMATIC	355	229	18
CS 80 SCHNAPPMATIC	507	325	44

### OPTIONAL

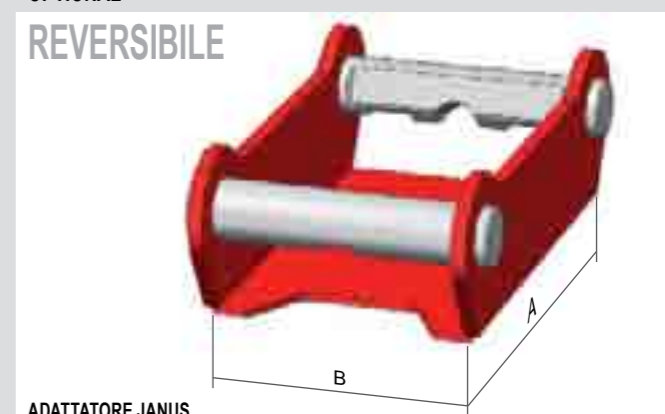

ADATTATORE JANUS

TIPO DI ATTACCO	A / mm	B / mm	Kg
CS 10 SCHNAPPMATIC	328	205	11
CS 30 SCHNAPPMATIC	425	229	19
CS 80 SCHNAPPMATIC	557	325	47

### OPTIONAL



KIT DI INSTALLAZIONE IDRAULICA

TIPO DI ATTACCO
CS 10 SCHNAPPMATIC
CS 30 SCHNAPPMATIC
CS 80 SCHNAPPMATIC

### OPTIONAL



CATENA PER MOVIMENTAZIONE

TIPO DI ATTACCO
CS 10 SCHNAPPMATIC
CS 30 SCHNAPPMATIC
CS 80 SCHNAPPMATIC

# CW AUT O' LOCK

L'attacco rapido semiautomatico CW **AUT O' LOCK** brevettato CANGINI BLENNE, è un attacco che permette l'aggancio e lo sgancio delle attrezzature in pochi secondi aumentando notevolmente la velocità nel cambio degli utensili.

Questa versione semiautomatica permette all'operatore di dover scendere una sola volta in fase di sgancio dell'utensile dalla macchina, l'aggancio del nuovo utensile e la sua messa in sicurezza avviene in automatico.

A seconda della scelta dell'adattatore sulle attrezzature, normale o reversibile, è possibile l'utilizzo delle attrezzature anche frontalmente. Questo attacco rapido è stato progettato soprattutto per il mercato olandese in quanto è compatibile con l'attacco rapido maggiormente presente su quel mercato. A richiesta è possibile avere catena di sollevamento.

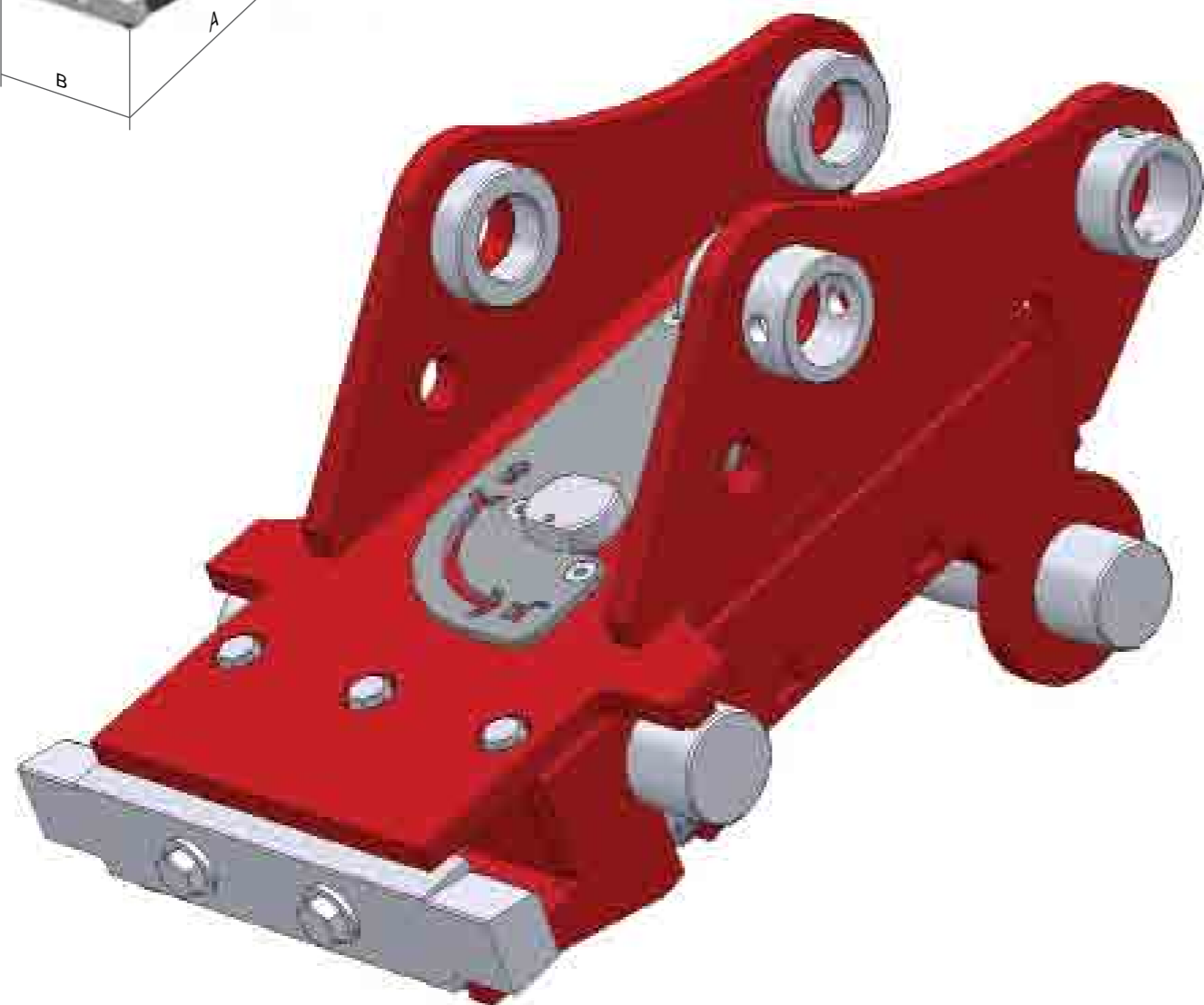
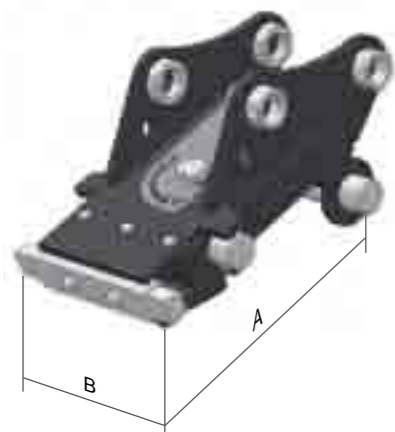

## AUT O' LOCK CW 5 - DA 0,6 A 4,0 TON

### CARATTERISTICHE TECNICHE

MODELLI	A/mm	B/mm	Kg	PRESSIONE MAX bar
CW 5 MECCANICO	330	230	24	-
CW 5 IDRAULICO	330	230	26	250

## AUT O' LOCK CW 10 - DA 4,0 A 12,0 TON

### CARATTERISTICHE TECNICHE

MODELLI	A/mm	B/mm	Kg	PRESSIONE MAX bar
CW 10 MECCANICO	470	380	74	-
CW 10 IDRAULICO	470	380	76	250



TIPO DI ADATTATORE	Kg
CW 5 AUT O' LOCK	7
CW 10 AUT O' LOCK	17



TIPO DI ADATTATORE	Kg
CW 5 AUT O' LOCK	9
CW 10 AUT O' LOCK	22



TIPO DI ADATTATORE	Kg
CW 5 AUT O' LOCK	9
CW 10 AUT O' LOCK	17



### REVERSIBILE

TIPO DI ADATTATORE	Kg
CW 5 AUT O' LOCK	12
CW 10 AUT O' LOCK	25

### OPTIONAL



### KIT DI INSTALLAZIONE IDRAULICA

TIPO DI ATTACCO
CW 5 AUT O' LOCK
CW 10 AUT O' LOCK



### CATENA PER MOVIMENTAZIONE

TIPO DI ATTACCO
CW 5 AUT O' LOCK
CW 10 AUT O' LOCK

# TWIST SU ATTACCO RAPIDO

Attuatore idraulico disponibile in 6 modelli a seconda del tonnellaggio della macchina, montato sui nostri attacchi rapidi, che permettono un veloce cambio di tutti gli utensili, offre la possibilità di inclinare di 70° tutte le attrezzature.



OPTIONAL



VALVOLA DI BLOCCO

APPLICAZIONE SU BENNE E GRADI DI INCLINAZIONE

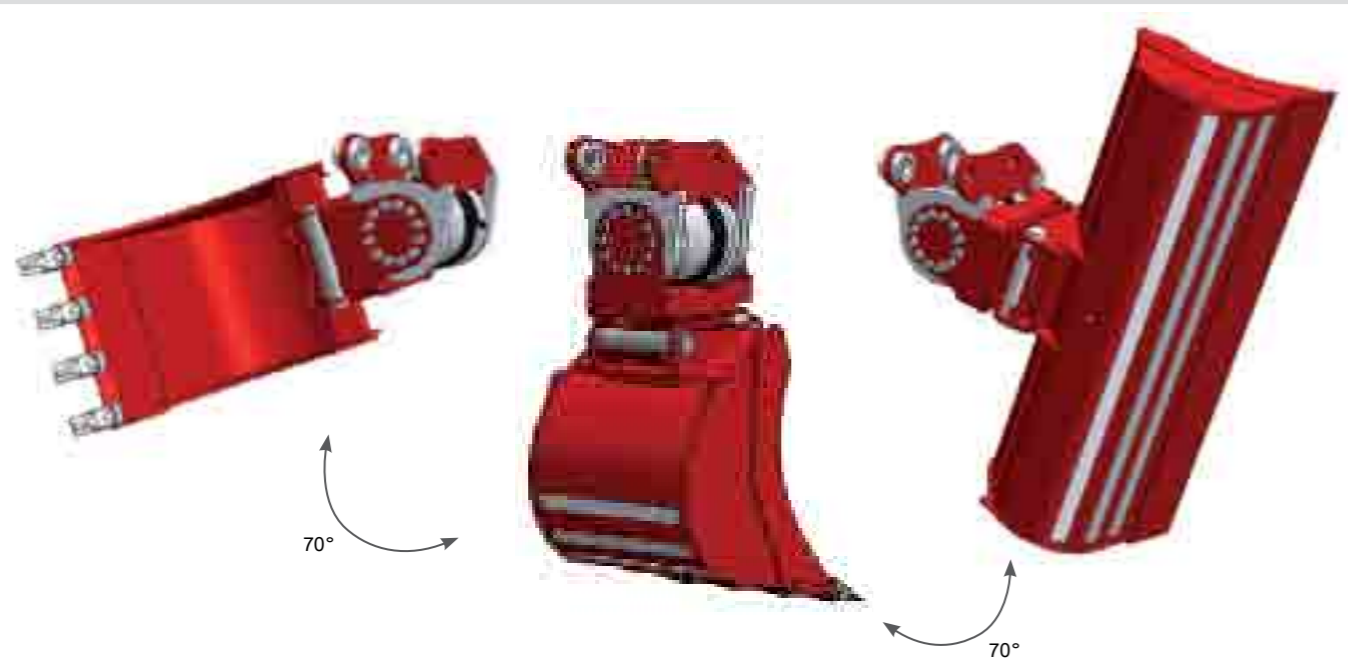

# TWIST SU ATTACCO RAPIDO

	AR 15 FASTLOCK	CR 15 TWINLOCK	CS 10 SCHNAPPMATIC	CW 5 AUT'O'LOCK
<b>TWIST 100 DA 0,6 A 1,8 TON</b>				
PESO	22			
PORTATA OLIO lt	10-35			
PRESSIONE MAX bar	190			
COPPIA Nm (150 bar)	800	MECCANICO	MECCANICO	MECCANICO
CILINDRATA cc	260	IDRAULICO	IDRAULICO	IDRAULICO
<b>TWIST 115 DA 1,8 A 2,5 TON</b>	AR 30 FASTLOCK	CR 30 TWINLOCK	CS 10 SCHNAPPMATIC	CW 5 AUT'O'LOCK
PESO	48			
PORTATA OLIO lt	30-60			
PRESSIONE MAX bar	190			
COPPIA Nm (150 bar)	1100	MECCANICO	MECCANICO	MECCANICO
CILINDRATA cc	365	IDRAULICO	IDRAULICO	IDRAULICO
<b>TWIST 115 DA 2,5 A 4,0 TON</b>	AR 40 FASTLOCK	CR 40 TWINLOCK	CS 30 SCHNAPPMATIC	CW 5 AUT'O'LOCK
PESO	48			
PORTATA OLIO lt	30-60			
PRESSIONE MAX bar	190			
COPPIA Nm (150 bar)	1100	MECCANICO	MECCANICO	MECCANICO
CILINDRATA cc	365	IDRAULICO	IDRAULICO	IDRAULICO
<b>TWIST 125 DA 4,0 A 5,0 TON</b>	AR 50 FASTLOCK	CR 50 TWINLOCK	CS 30 SCHNAPPMATIC	CW 10 AUT'O'LOCK
PESO	58			
PORTATA OLIO lt	30-80			
PRESSIONE MAX bar	190			
COPPIA Nm (150 bar)	2000	MECCANICO	MECCANICO	MECCANICO
CILINDRATA cc	537	IDRAULICO	IDRAULICO	IDRAULICO
<b>TWIST 125 DA 5,0 A 6,0 TON</b>	AR 50 FASTLOCK	CR 50 TWINLOCK	CS 80 SCHNAPPMATIC	CW 10 AUT'O'LOCK
PESO	58			
PORTATA OLIO lt	30-80			
PRESSIONE MAX bar	190			
COPPIA Nm (150 bar)	2000	MECCANICO	MECCANICO	MECCANICO
CILINDRATA cc	537	IDRAULICO	IDRAULICO	IDRAULICO
<b>TWIST 140 DA 6,0 A 7,5 TON</b>	AR 70 FASTLOCK	CR 70 TWINLOCK	CS 80 SCHNAPPMATIC	CW 10 AUT'O'LOCK
PESO	97			
PORTATA OLIO lt	50-90			
PRESSIONE MAX bar	190			
COPPIA Nm (150 bar)	3400	MECCANICO	MECCANICO	MECCANICO
CILINDRATA cc	902	IDRAULICO	IDRAULICO	IDRAULICO
<b>TWIST 180 DA 7,5 A 10,0 TON</b>	AR 70 FASTLOCK	CR 70 TWINLOCK	CS 80 SCHNAPPMATIC	CW 10 AUT'O'LOCK
PESO	138			
PORTATA OLIO lt	70-100			
PRESSIONE MAX bar	190			
COPPIA Nm (150 bar)	6950	MECCANICO	MECCANICO	MECCANICO
CILINDRATA cc	1753	IDRAULICO	IDRAULICO	IDRAULICO
<b>TWIST 225 DA 10,0 A 12,0 TON</b>	-	CR 70 TWINLOCK	CS 80 SCHNAPPMATIC	CW 10 AUT'O'LOCK
PESO	190			
PORTATA OLIO lt	70-100			
PRESSIONE MAX bar	190			
COPPIA Nm (150 bar)	9600	-	MECCANICO	MECCANICO
CILINDRATA cc	2115	-	IDRAULICO	IDRAULICO

(forare)

(forare)

# TWIST ATTACCO DIRETTO

Attuatore idraulico disponibile in 6 modelli a seconda del tonnellaggio della macchina; montato su una singola attrezzatura ne permette il basculamento fino a 70°.



APPLICAZIONE SU BENNE E GRADI DI INCLINAZIONE

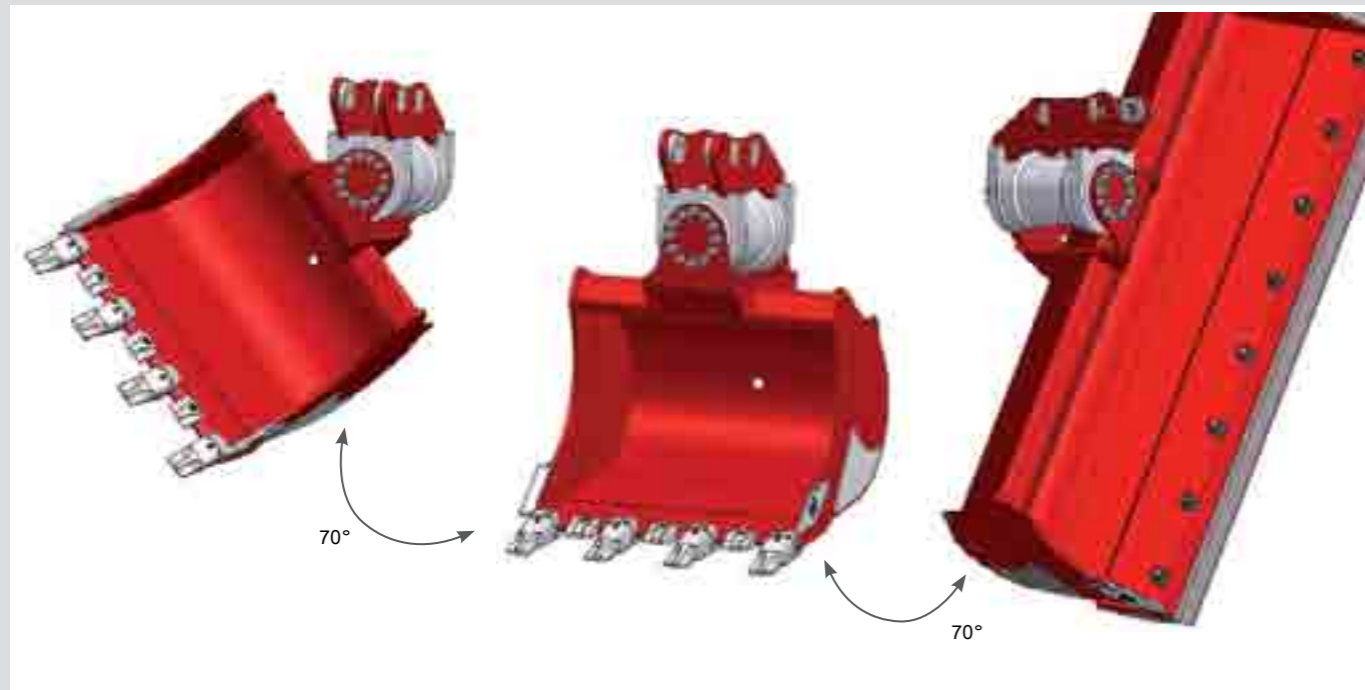

# TWIST ATTACCO DIRETTO

TWIST 100	PESO	APPLICAZIONE DIRETTA SU BENNA O ALTRE ATTREZZATURE	
DA 0,6 - 1,8 TON	22		
PORTATA OLIO lt			10-35
PRESSIONE MAX bar			190
COPPIA Nm (150 bar)			800
CILINDRATA cc			260
TWIST 115	PESO		
DA 1,8 - 4,0 TON	48		
PORTATA OLIO lt		30-60	
PRESSIONE MAX bar		190	
COPPIA Nm (150 bar)		1100	
CILINDRATA cc		365	
TWIST 125	PESO		
DA 4,0 - 6,0 TON	58		
PORTATA OLIO lt			30-80
PRESSIONE MAX bar			190
COPPIA Nm (150 bar)			2000
CILINDRATA cc			537
TWIST 140	PESO		
DA 6,0 - 7,5 TON	97		
PORTATA OLIO lt			50-90
PRESSIONE MAX bar			190
COPPIA Nm (150 bar)			3400
CILINDRATA cc			902
TWIST 180	PESO		
DA 7,5 - 10,0 TON	138		
PORTATA OLIO lt			70-100
PRESSIONE MAX bar			190
COPPIA Nm (150 bar)			6950
CILINDRATA cc			1753
TWIST 225	PESO		
DA 10,0 - 12,0 TON	190		
PORTATA OLIO lt			70-100
PRESSIONE MAX bar			190
COPPIA Nm (150 bar)			9600
CILINDRATA cc			2115

DETTAGLIO



OPTIONAL



VALVOLA DI BLOCCO

# ROTOTWIST SU ATTACCO RAPIDO

Attuatore idraulico disponibile in 3 modelli a seconda del tonnellaggio della macchina; montato sui nostri attacchi rapidi offre la possibilità di sostituire le attrezzature in pochi secondi e di inclinarle di 110°; la rotazione è di 360°. Disponibile anche giunto idraulico per il passaggio dell'olio.

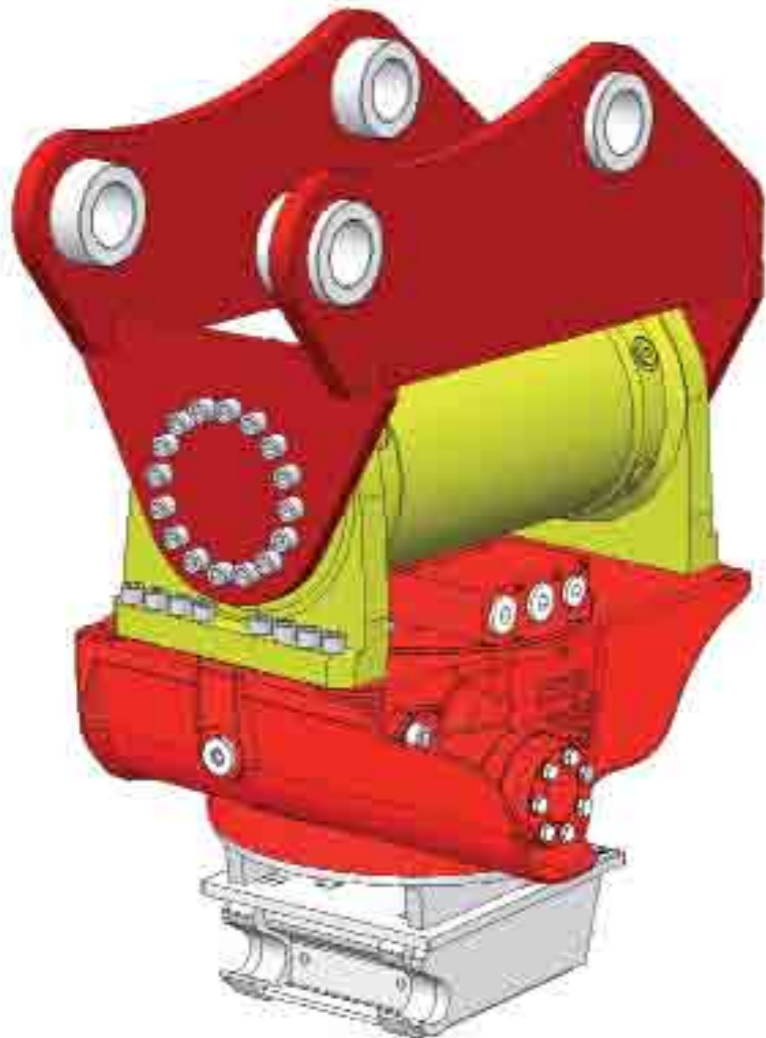

### OPTIONAL



GIUNTO IDRAULICO PER PASSAGGIO OLIO

TON	lit/min
1,2 - 7,5	38
7,5 - 10,0	110
10,0 - 12,0	150

### OPTIONAL

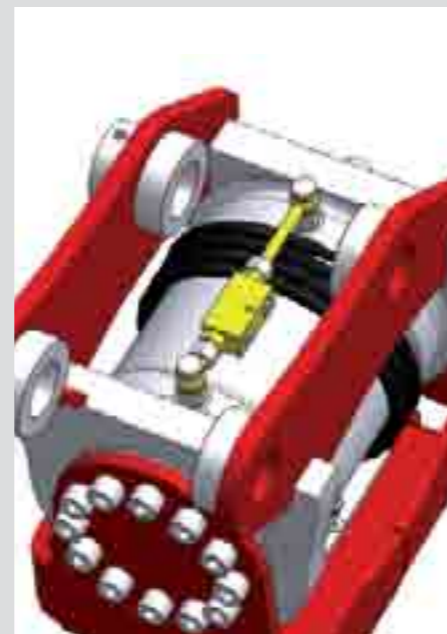

VALVOLA DI BLOCCO

### APPLICAZIONE SU BENNE E GRADI DI INCLINAZIONE

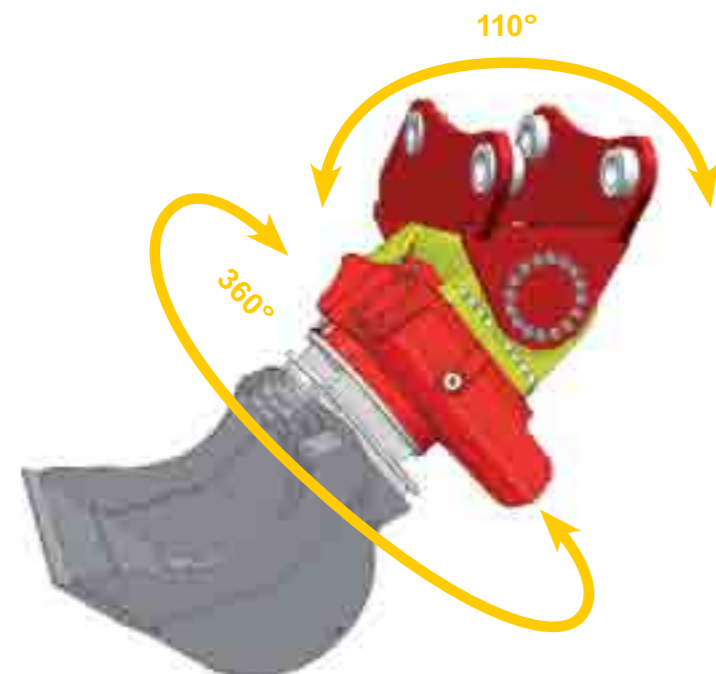

# ROTOTWIST SU ATTACCO RAPIDO

	AR 15 FASTLOCK	CR 15 TWINLOCK	CS 10 SCHNAPPMATIC	CW 5 AUT'O'LOCK
<b>RT 30 DA 1,2 A 1,8 TON</b>				
PESO (senza attacco)	78,08			
PORTATA OLIO ROTAZIONE	28			
VELOCITA' DI ROTAZIONE	8			
COPPIA ROTAZIONE (140 bar) Nm	700			
COPPIA ANGOLAZIONE (210bar) Nm	1900	MECCANICO	MECCANICO	MECCANICO
COPPIA DI TENUTA ANGOLAZIONE (210bar) Nm	5000	IDRAULICO	IDRAULICO	IDRAULICO
<b>RT 30 DA 1,8 A 2,5 TON</b>	AR 30 FASTLOCK	CR 30 TWINLOCK	CS 10 SCHNAPPMATIC	CW 5 AUT'O'LOCK
PESO (senza attacco)	86,38			
PORTATA OLIO ROTAZIONE	28			
VELOCITA' DI ROTAZIONE	8			
COPPIA ROTAZIONE (140 bar) Nm	700			
COPPIA ANGOLAZIONE (210bar) Nm	2600	MECCANICO	MECCANICO	MECCANICO
COPPIA DI TENUTA ANGOLAZIONE (210bar) Nm	7500	IDRAULICO	IDRAULICO	IDRAULICO
<b>RT 30 DA 2,5 A 4,0 TON</b>	AR 40 FASTLOCK	CR 40 TWINLOCK	CS 30 SCHNAPPMATIC	CW 5 AUT'O'LOCK
PESO (senza attacco)	86,38			
PORTATA OLIO ROTAZIONE	28			
VELOCITA' DI ROTAZIONE	8			
COPPIA ROTAZIONE (140 bar) Nm	700			
COPPIA ANGOLAZIONE (210bar) Nm	2600	MECCANICO	MECCANICO	MECCANICO
COPPIA DI TENUTA ANGOLAZIONE (210bar) Nm	7500	IDRAULICO	IDRAULICO	IDRAULICO
<b>RT 30 DA 4,0 A 5,0 TON</b>	AR 50 FASTLOCK	CR 50 TWINLOCK	CS 30 SCHNAPPMATIC	CW 10 AUT'O'LOCK
PESO (senza attacco)	150,20			
PORTATA OLIO ROTAZIONE	28			
VELOCITA' DI ROTAZIONE	8			
COPPIA ROTAZIONE (140 bar) Nm	1100			
COPPIA ANGOLAZIONE (210bar) Nm	3500	MECCANICO	MECCANICO	MECCANICO
COPPIA DI TENUTA ANGOLAZIONE (210bar) Nm	11000	IDRAULICO	IDRAULICO	IDRAULICO
<b>RT 60 DA 5,0 A 6,0 TON</b>	AR 50 FASTLOCK	CR 50 TWINLOCK	CS 80 SCHNAPPMATIC	CW 10 AUT'O'LOCK
PESO (senza attacco)	150,20			
PORTATA OLIO ROTAZIONE	28			
VELOCITA' DI ROTAZIONE	8			
COPPIA ROTAZIONE (140 bar) Nm	1100			
COPPIA ANGOLAZIONE (210bar) Nm	3500	MECCANICO	MECCANICO	MECCANICO
COPPIA DI TENUTA ANGOLAZIONE (210bar) Nm	11000	IDRAULICO	IDRAULICO	IDRAULICO
<b>RT 60 DA 6,0 A 7,5 TON</b>	AR 70 FASTLOCK	CR 70 TWINLOCK	CS 80 SCHNAPPMATIC	CW 10 AUT'O'LOCK
PESO (senza attacco)	235,87			
PORTATA OLIO ROTAZIONE	33			
VELOCITA' DI ROTAZIONE	8			
COPPIA ROTAZIONE (140 bar) Nm	2300			
COPPIA ANGOLAZIONE (210bar) Nm	8000	MECCANICO	MECCANICO	MECCANICO
COPPIA DI TENUTA ANGOLAZIONE (210bar) Nm	18000	IDRAULICO	IDRAULICO	IDRAULICO
<b>RT 110 DA 7,5 A 10,0 TON</b>	AR 70 FASTLOCK	CR 70 TWINLOCK	CS 80 SCHNAPPMATIC	CW 10 AUT'O'LOCK
PESO (senza attacco)	250,87			
PORTATA OLIO ROTAZIONE	33			
VELOCITA' DI ROTAZIONE	8			
COPPIA ROTAZIONE (140 bar) Nm	2300			
COPPIA ANGOLAZIONE (210bar) Nm	12000	MECCANICO	MECCANICO	MECCANICO
COPPIA DI TENUTA ANGOLAZIONE (210bar) Nm	22000	IDRAULICO	IDRAULICO	IDRAULICO
<b>RT 110 DA 10,0 A 12,0 TON</b>		CR 70 TWINLOCK	CS 80 SCHNAPPMATIC	CW 10 AUT'O'LOCK
PESO (senza attacco)	347,80			
PORTATA OLIO ROTAZIONE	45			
VELOCITA' DI ROTAZIONE	8			
COPPIA ROTAZIONE (140 bar) Nm	2800			
COPPIA ANGOLAZIONE (210bar) Nm	15000	MECCANICO	MECCANICO	MECCANICO
COPPIA DI TENUTA ANGOLAZIONE (210bar) Nm	38000	IDRAULICO	IDRAULICO	IDRAULICO

